

※※ 注意 ※※

本書に記載されている設定バーコードは **MS852B（無線接続）** のみで使用できる設定です。下記のリストに記された機種以外では使用できません。該当機器以外に適用した場合は、例え同じ系統の機器でも操作不能となる場合があります。

対象機器リスト

モデル名	インターフェースケーブル	クレードル
MS852-2UBB0C-SG	USB ケーブル	付属
MS852-20BB00-SG	USB 充電ケーブル	なし
MS852-2RBB0C-SG	RS232C ケーブル	付属

対象機器の確認方法

スキャナ本体のトリガー付近または製品箱の製品ラベルをご確認ください。

スキャナ本体	<p>MODEL : MS852B Bluetooth Barcode Scanner 蓝牙條碼掃描器 Made in Taiwan 台灣製造 / Product of unitech</p> <p style="text-align: right;">SN: 1234567890 MS852-2UBB0C-SG</p>																					
製品箱	<p>MS852-2UBB0C-SG</p> <p>S/N: 1234567890 UPC: 850003603643</p> <table border="1" style="font-size: small;"> <tr><td>2</td><td>Scan Engine</td><td>2D SR(ZB)</td></tr> <tr><td>U</td><td>Interface</td><td>USB</td></tr> <tr><td>C</td><td>Communication</td><td>Cord</td></tr> <tr><td>B</td><td>Cable</td><td>Black straight cable</td></tr> <tr><td>O</td><td>Power supply</td><td>N/A</td></tr> <tr><td>O</td><td>Accessory</td><td>N/A</td></tr> <tr><td>SG</td><td>Package</td><td>Standard</td></tr> </table> <p style="text-align: right;">CE FC RoHS VCCI WARNING Cancer and Reproductive Harm -www.P65Warnings.ca.gov.</p> <p style="font-size: x-small;">Made in Taiwan 台灣製造 Product of unitech</p>	2	Scan Engine	2D SR(ZB)	U	Interface	USB	C	Communication	Cord	B	Cable	Black straight cable	O	Power supply	N/A	O	Accessory	N/A	SG	Package	Standard
2	Scan Engine	2D SR(ZB)																				
U	Interface	USB																				
C	Communication	Cord																				
B	Cable	Black straight cable																				
O	Power supply	N/A																				
O	Accessory	N/A																				
SG	Package	Standard																				

外観及び以下の機能の有無によっても見分けることが可能です。

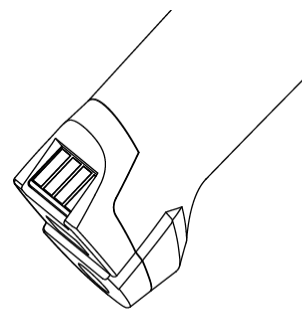
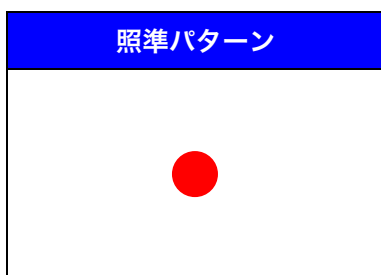

グリップに充電用の端子がある

2D ワイヤレスバーコードスキャナ

MS852B

ユーザーマニュアル



取扱説明書

Version 1.3

1. 目次

1. 目次	3
2. はじめに	12
2.1. 改訂履歴	12
2.2. 本マニュアルについて	12
2.3. 各認証について	13
2.3.1. 電波障害自主規制	13
2.3.2. 技術基準適合証明	13
2.3.3. RoHS.....	13
2.4. バッテリについて	14
2.4.1. バッテリについての注意.....	14
2.4.2. バッテリ充電についての注意	15
2.4.3. バッテリの保管と安全についての注意.....	15
2.5. 製品操作と保管について	16
2.6. 電源アダプタについて	16
2.7. レーザーについて	16
2.8. サービス・サポートについて	17
2.8.1. メーカー標準保証期間.....	17
2.8.2. 初期不良について	17
2.8.3. 修理保守サービスについて.....	17
2.9. 各部情報	18
2.9.1. MS852B 本体	18
2.9.2. クレードル本体	19
2.10. インターフェースケーブル	20
2.10.1. インターフェースポートの信号.....	20
2.10.2. D-SUB 9 コネクタの信号	20
2.10.3. USB インターフェースケーブル (1550-905890G)	21
2.10.4. RS232C インターフェースケーブル (1550-905891G)	21
2.10.5. USB Type-C 充電ケーブル (1550-905892G)	21
2.11. パッケージ内容	22
2.12. アクセサリ (別売)	22
3. 基本操作	23
3.1. スキャナ電源操作	23
3.1.1. 電源オン操作.....	23
3.1.2. 電源オフ操作.....	23

3.2. クレードルボタン操作	23
3.3. スキャナの充電	24
3.3.1. クレードルを使用した充電.....	24
3.3.2. USB Type-C ケーブルを使用した充電	24
3.4. バッテリーの交換方法.....	25
3.4.1. バッテリーの取り外し	25
3.4.2. バッテリーの取り付け	26
3.5. ホストとの接続概要	27
3.5.1. クレードルを使った接続 (USB)	27
3.5.2. クレードルを使った接続 (RS232C)	27
3.5.3. Bluetooth による直接接続	27
3.6. ハンドフリースタンド	28
3.7. LED インジケータ (スキャナ)	29
3.8. LED インジケータ (クレードル)	29
3.9. ブザーインジケータ (スキャナ)	30
3.10. 基本的なバーコードの読取り方	31
3.11. 日本語出力への対応について.....	32
4. 仕様.....	33
5. 対応シンボル初期値一覧.....	35
6. 設定方法について	36
7. システム設定	37
7.1. 設定バーコードの読取	37
7.2. 設定値の初期化	37
7.3. 設定値の初期化 (ペアリング情報の保持)	37
7.4. バージョン表示	38
7.5. オペレーションモード	38
7.6. 自動パワーオフ (省電力)	39
8. 通信設定	40
8.1. クレードル接続と Bluetooth 接続を切り替える.....	40
8.2. クレードルの自動ペアリング設定	40
8.3. Bluetooth®通信タイプ.....	41
8.4. ペアリング情報削除.....	42

8.5. 無線電波状態の確認	42
8.6. BT SPP 自動接続	43
8.7. BT SPP ACK/NAK.....	43
9. インジケータ設定	44
9.1. ブザー音量.....	44
9.2. バイブレーター	44
9.3. 読取成功インジケータ	45
9.4. 無線接続インジケータ	45
9.5. システム設定インジケータ	46
9.6. 警告・エラーインジケータ	46
9.7. パワーオンインジケータ	47
9.8. パワーオフインジケータ	48
9.9. ダイレクトデコードインジケータ.....	49
10. 内蔵メモリ設定（バッチモード）	50
10.1. バッチデータ送信	50
10.2. 最後に保存されたデータを削除	50
10.3. すべてのバッチデータを削除.....	51
10.4. すべての一時データを削除.....	51
10.5. 内蔵メモリ容量の確認.....	51
10.6. バッチ送信終了メッセージ.....	52
10.7. 電源オフ時の一時データ	52
11. USB/BT/BLE キーボード設定	53
11.1. USB/BT/BLE キーボード文字間遅延.....	53
11.2. USB/BT/BLE キーボードデータ間遅延	54
11.3. 大文字/小文字の変換.....	55
11.4. キーボードレイアウト	55
12. RS232 設定	57
12.1. 標準設定値	57
13. データ送信設定	58

13.1. 送信データフォーマットについて.....	58
13.2. コード ID の送信.....	58
13.2.1. シンボルコード ID 一覧表.....	59
13.3. AIM コード ID 一覧表.....	60
13.3.1. AIM コード ID コード文字.....	60
13.3.2. AIM コード ID 修飾文字.....	61
13.4. ターミネーター.....	65
13.5. プリフィックスとサフィックス.....	66
13.6. 送信データフォーマット.....	67
13.7. “読取なし”メッセージの送信.....	68
13.8. バーコード内の制御コードの送信.....	68
13.9. ECI 文字の送信.....	69
14. トリガー操作設定.....	70
14.1. 自動プレゼンテーション.....	70
14.2. スキャンモード.....	71
14.3. 連続読取りモード.....	72
14.4. ユニークバーコードの読取り.....	72
14.5. ピックリストモード.....	73
14.6. デコードセッションタイムアウト.....	73
14.7. 同一バーコードの読取間隔.....	74
14.8. 異なるバーコードの読取間隔.....	74
14.9. 照準パターンの切り替え.....	75
14.10. 照準パターンの明るさ.....	75
14.11. 照明の切り替え.....	76
14.12. 照明の明るさ.....	76
14.13. 薄暗い環境でのバーコード検出支援.....	78
14.14. 視界調整.....	79
14.15. 携帯電話/ディスプレイモード.....	79
14.16. iOS ソフトキーボード.....	80
15. バーコード読取設定.....	81

15.1. 全てのバーコードの読取り	81
15.2. UPC/JAN	82
15.2.1. UPC-A の読取り	82
15.2.2. UPC-E の読取り	82
15.2.3. UPC-E1 の読取り	82
15.2.4. JAN-8 の読取り	83
15.2.5. JAN-13 の読取り	83
15.2.6. ISBN の読取り	83
15.2.7. UPC/JAN アドオンコードの読取り	84
15.2.8. ユーザー定義アドオン	87
15.2.9. アドオンコードの確認回数	87
15.2.10. アドオンコードの AIM ID フォーマット	88
15.2.11. UPC 縮小クワイエットゾーン	88
15.2.12. UPC-A チェックデジットの送信	89
15.2.13. UPC-E チェックデジットの送信	89
15.2.14. UPC-E1 チェックデジットの送信	89
15.2.15. UPC-A プリアンブル	90
15.2.16. UPC-E プリアンブル	91
15.2.17. UPC-E1 プリアンブル	92
15.2.18. UPC-E を UPC-A に拡張	93
15.2.19. UPC-E1 を UPC-A に拡張	93
15.2.20. JAN-8 を JAN-13 に拡張	93
15.2.21. ISBN の出力フォーマット	94
15.2.22. UCC クーポン拡張コード	94
15.2.23. クーポンフォーマット	95
15.2.24. ISSN の読取り	95
15.3. Code128	96
15.3.1. Code128 の読取り	96
15.3.2. Code128 読取り桁数	96
15.3.3. GS1-128 の読取り	97
15.3.4. ISBT 128 の読取り	97
15.3.5. ISBT 連結	98
15.3.6. ISBT テーブルチェック	98
15.3.7. ISBT 連結冗長性	99
15.3.8. Code128 セキュリティレベル	100
15.3.9. Code128 縮小クワイエットゾーン	101
15.3.10. Code128 <FNC4>	101
15.4. Code39	102
15.4.1. Code39 の読取り	102
15.4.2. Trioptic Code 39 の読取り	102
15.4.3. Code39 を Code32 に変換	103
15.4.4. Code32 プリフィックス	103
15.4.5. Code39 読取り桁数	104

15.4.6. Code39	チェックデジットの検査	105
15.4.7. Code39	チェックデジットの送信	105
15.4.8. Code39	読取りフォーマット	105
15.4.9. Code39	セキュリティレベル	106
15.4.10. Code39	縮小クワイエットゾーン	107
15.5.	Code93	108
15.5.1.	Code93 の読取り	108
15.5.2.	Code93 読取り桁数	108
15.6.	Code11	109
15.6.1.	Code11 の読取り	109
15.6.2.	Code11 読取り桁数	109
15.6.3.	Code11 チェックデジットの検査	110
15.6.4.	Code11 チェックデジットの送信	110
15.7.	Interleaved 2 of 5 (ITF)	111
15.7.1.	ITF の読取り	111
15.7.2.	ITF 読取り桁数	111
15.7.3.	ITF チェックデジットの検査	112
15.7.4.	ITF チェックデジットの送信	112
15.7.5.	ITF を JAN13 に変換する	113
15.7.6.	ITF セキュリティレベル	114
15.7.7.	ITF 縮小クワイエットゾーン	115
15.8.	Discrete 2 of 5	116
15.8.1.	Discrete 2 of 5 の読取り	116
15.8.2.	Discrete 2 of 5 読取り桁数	116
15.9.	Codabar (NW-7)	117
15.9.1.	NW-7 の読取り	117
15.9.2.	NW-7 読取り桁数	117
15.9.3.	NW-7 CLSI 編集	118
15.9.4.	NW-7 スタート・ストップキャラクタの送信	118
15.9.5.	NW-7 スタート・ストップキャラクタの大文字小文字	118
15.10.	MSI	119
15.10.1.	MSI の読取り	119
15.10.2.	MSI 読取り桁数	119
15.10.3.	MSI チェックデジットの検査	120
15.10.4.	MSI チェックデジットの送信	120
15.10.5.	MSI チェックデジットのアルゴリズム	120
15.10.6.	MSI 縮小クワイエットゾーン	121
15.11.	Chinese 2 of 5	122
15.11.1.	Chinese 2 of 5 の読取り	122
15.12.	Matrix 2 of 5	123

15.12.1. Matrix 2 of 5 の読取り	123
15.12.2. Matrix 2 of 5 読取り桁数	123
15.12.3. Matrix 2 of 5 チェックデジットの検査	124
15.12.4. Matrix 2 of 5 チェックデジットの送信	124
15.13. GS1 Databar	125
15.13.1. GS1 Databar Omnidirectional の読取り	125
15.13.2. GS1 Databar Limited の読取り	125
15.13.3. GS1 Databar Expanded の読取り	125
15.13.4. GS1 Databar を UPC/JAN に変換	126
15.13.5. GS1 Databar Limited マージンチェックレベル	127
15.13.6. GS1 Databar セキュリティレベル	128
15.13.7. GS1 Databar Expanded セキュリティレベル	129
15.14. 合成シンボル	130
15.14.1. CC-C の読取り	130
15.14.2. CC-A/B の読取り	130
15.14.3. TLC-39 の読取り	130
15.14.4. 反転合成シンボル	131
15.14.5. UPC 合成モード	132
15.14.6. ビープモード	132
15.14.7. UCC/EAN 合成シンボルを GS1-128 に変換	133
15.15. PDF417	134
15.15.1. PDF417 の読取り	134
15.15.2. Micro PDF417 の読取り	134
15.15.3. Code128 エミュレーション	135
15.15.4. PDF417 優先	135
15.15.5. PDF417 優先タイムアウト	136
15.16. Data Matrix	137
15.16.1. Data Matrix の読取り	137
15.16.2. GS1 Data Matrix の読取り	137
15.16.3. Data Matrix 白黒反転イメージの読取り	138
15.16.4. Data Matrix 左右反転イメージの読取り	138
15.17. Maxicode	139
15.17.1. Maxicode の読取り	139
15.18. QR コード	140
15.18.1. QR コードの読取り	140
15.18.2. GS1 QR コードの読取り	140
15.18.3. Micro QR コードの読取り	140
15.18.4. QR コードの連結機能について	141
15.19. Aztec	142
15.19.1. Aztec の読取り	142
15.19.2. Aztec 白黒反転イメージの読取り	142

15.20. Han Xin	143
15.20.1. Han Xin の読取り.....	143
15.20.2. Han Xin 白黒反転イメージの読取り.....	143
15.21. Grid Matrix	144
15.21.1. Grid Matrix の読取り.....	144
15.21.2. Grid Matrix 白黒反転イメージの読取り.....	144
15.21.3. Grid Matrix 左右反転イメージの読取り.....	145
15.22. 郵便バーコード	146
15.22.1. US Postnet の読取り.....	146
15.22.2. US Planet の読取り.....	146
15.22.3. US Postal チェックデジットの送信.....	146
15.22.4. UK Postal の読取り.....	147
15.22.5. UK Postal チェックデジットの送信.....	147
15.22.6. 日本郵便カスタマバーコードの読取り.....	147
15.22.7. Australia Post の読取り.....	148
15.22.8. Australia Post フォーマット.....	148
15.22.9. Netherlands KIX コードの読取り.....	149
15.22.10. USPS 4CB/One Code/Intelligent Mail の読取り.....	149
15.22.11. UPU FICS Postal の読取り.....	149
15.22.12. Mailmark の読取り.....	150
15.22.13. Korea Postal の読取り.....	150
16. バーコードオプション	151
16.1. 反転 1 次元バーコード	151
16.2. 2 値バーコードのセキュリティレベル	152
16.3. 4 値バーコードのセキュリティレベル	153
16.4. 1 次元コードのクワイエットゾーンレベル	154
16.5. 文字間ギャップサイズ	155
16.6. マクロ PDF417	156
16.6.1. バッファの送信.....	156
16.6.2. エントリの中止.....	156
17. 標準設定値一覧	157
18. クレドールを使用した接続方法	164
18.1. USB キーボードインターフェース	164
18.2. USB 仮想 COM インターフェース	165
18.2.1. USB CDC ドライバ.....	166
18.2.1.1. ドライバのダウンロードとインストール.....	166
18.2.1.2. COM ポート番号の確認.....	167

18.3. RS232C インターフェース	168
19. Bluetooth®を使用した接続方法.....	169
19.1. BT/BLE キーボード	169
19.1.1. Windows 10 との接続例.....	169
19.1.2. Android との接続例.....	170
19.1.3. iOS (iPhone 等) との接続例	171
19.2. BT SPP	172
19.2.1. Windows 10 との接続例.....	172
19.2.2. Android との接続例.....	173
20. RSWedge について	174
20.1. セットアップ例.....	174
20.2. データの受信確認	175
20.3. 受信したデータが文字化けしている場合.....	176
20.4. データを他のソフトウェアへ再送信させる	177
20.5. 起動時、自動実行	177
21. よくある質問.....	178
22. ASCII 文字セット	184
23. 数字バーコード	189
24. テストバーコード	191

2. はじめに

2.1. 改訂履歴

Version	発行日	改訂履歴
1.0	2020年6月12日	● 日本語版正式リリース
1.1	2020年7月16日	● 2.11.パッケージ内容 の機種名を修正
1.2	2021年8月3日	● 21.よくある質問 のクレードルの最大接続台数を3台から1台に修正
1.3	2021年9月9日	● LEDインジケータ（スキャナ） の動作の誤りを修正

2.2. 本マニュアルについて

本マニュアルは、MS852 2D ワイヤレスバーコードスキャナのインストール、操作、そして保守方法について説明しています。

本書のいかなる部分もユニテック社からの書面による許可なしで、いかなる形式でも、電子的あるいは機械的を問わず複製することはできません。これは、フォトコピー、レコーディング、あるいは情報の保存と検索システム等の電気的もしくは機械的な方法を含んでいます。

本書の内容は予告なく変更することがあります。

© Copyright 2021 Unitech Electronics Co., Ltd. すべての著作権は Unitech 社が保有しています。

Unitech グローバル Web サイトアドレス: <https://www.ute.com/en>

ユニテック・ジャパン Web サイトアドレス: <https://www.ute.com/jp>

2.3. 各認証について

2.3.1. 電波障害自主規制

この装置は、クラスB情報技術装置です。この装置は、家庭環境で使用することを目的としていますが、この装置がラジオやテレビジョン受信機に近接して使用されると、受信障害を引き起こすことがあります。取扱説明書に従って正しい取り扱いをして下さい。

VCCI-B

2.3.2. 技術基準適合証明

このスキャナは、電波法に基づく小電力データ通信システムの無線局の無線設備として、工事設計認証を取得した無線設備を内蔵しています。

本器は工事設計認証を取得していますので、分解・改造すると法律で罰せられることがあります。

2.4GHz 付近の電波で通信している無線装置（Wi-Fi®など）の近くで本器を使用した通信を行なうと、双方の処理速度が落ちる場合や環境により通信ができなくなる場合があります。

スキャナ	クレードル
 R 201-200028	 R 201-200026

2.3.3. RoHS

本装置は欧州連合の規定である電子機器で使用される有害物質の含有についての制限（Reduction Of Hazardous Sub-stances、RoHS）に適合しております。



2.4. バッテリーについて

2.4.1. バッテリーについての注意

MS852B は、リチウムイオンバッテリーを内蔵しています。バッテリーはしばらく使用しないと放電します。バッテリーが放電しきった場合、バッテリーを完全に充電するために約 6.5 時間の充電が必要です。

1. リチウムイオンバッテリーは、最適な性能を保持するために、毎年、あるいは 500 回の充放電を行ったら交換してください。一年以上の使用、または 500 回以上の充電を行ったバッテリーが、膨張するのは一般的です。膨張したからといって破損することはありませんが、使用可能時間が著しく減少したり、使用できなくなったりします。処分するには、地方公共団体の廃棄方法に従い安全に処分してください。
2. バッテリーの性能低下が 20%以上あれば、そのバッテリーの寿命です。続けて使用をしないでください。また、バッテリーを適切に廃棄処理してください。
3. バッテリーの使用可能時間は、使用方法や環境によって異なります。以下の方法でバッテリーの寿命を節約します：
 - 完全放電を繰り返さない。完全放電はバッテリーに余計なストレスをかけます。一部を放電し充電を何度も行う方が完全放電よりも望ましいと言えます。リチウムイオンバッテリーを部分的に充電することは、メモリ効果がないので、問題になることはありません。
 - リチウムイオンバッテリーは、車中などの高温多湿の場所は避け、涼しい場所においてください。長期間保存する場合は、バッテリーを 40%程度の充電で保存してください。
 - リチウムイオンバッテリーを放電したまま長期間使わずに放置しないでください。バッテリーは消耗し、寿命は充電を繰り返す場合より半分以下と短くなります。
4. バッテリーを不要に充電しすぎたり、完全放電したりせずに、バッテリーの寿命を節約してください。
5. バッテリーを充電せずに長時間未使用のまま放置しないでください。ユニテックの施している安全対策にかかわらず、バッテリーパックが変形するかもしれません。バッテリーパックの変形を確認した場合は直ちに使用を中止し、バッテリーを交換するか、サービスセンターへ連絡してください。
6. 長時間の充電でも充電できず、バッテリーが通常以上に発熱し始めた場合は、直ちに充電を中止してください。そのバッテリーは機能を失っている可能性があります。
7. ユニテックの純正バッテリーのみを使用してください。サードパーティ製のバッテリーを使用すると、正常に動作しなかったり、機器に損傷を与えたり、バッテリーが破損する可能性があります。このような破損が発生した場合、保証の対象外となりますのでご注意ください。

注意！ 電池の交換方法を誤ると爆発する危険性があります。バッテリー交換が可能な製品については、その製品のバッテリー交換方法に従って、適切に交換してください。

注意！ 使用済みの電池は、各地方自治体の案内に沿って適切に廃棄してください。廃棄方法を誤ると、その地方自治体によって罰せられる可能性があります。

2.4.2. バッテリ充電についての注意

リチウムイオンバッテリーを充電する場合は、周囲の温度を考慮することが重要です。充電は室温あるいはやや涼しい温度で行うのが最も効果的です。バッテリーは 0°C から 40°C の範囲で充電を行ってください。この範囲外でバッテリーを充電すると、バッテリーにダメージを与え、寿命が短くなります。

注意！ 0°C 以下でバッテリーを充電しないでください。内部抵抗が増加し、バッテリーが発熱したり不安定になったりして非常に危険です。

注意！ 機器を正常に動作させるために、すべてのコネクタには、ほこり、グリース、泥、水などの汚染物を近づけないでください。これらの過失は、機器との接触不良や回路の短絡、異常発熱を引き起こす原因となります。

注意！ バッテリやクレードルの接点に水や汚れが付着している場合は、充電を行う前に乾いた布や綿棒等で拭いてください。汚れがひどい場合はアルコールを少し含ませてから拭いてください。

注意！ コネクタの破損は短絡の原因となります。コネクタの破損を見つけた場合は修理をご検討ください。

2.4.3. バッテリの保管と安全についての注意

数ヶ月間使用されなかった充電済みのリチウムイオンバッテリーの容量は、内部抵抗により消耗します。この場合、使用する前に充電する必要があります。リチウムイオンバッテリーは、-20°C から 60°C の間で保管することができますが、高い温度ではより早く消耗します。バッテリーは高温多湿を避けた涼しい場所で保管することをお勧めします。

2.5. 製品操作と保管について

ユニテック製品には適用される動作温度や、保存温度条件があります。故障、破損、誤動作を避けるため、機器の制限に従ってください。

2.6. 電源アダプタについて

1. ユニテック製品を充電していないときは、電源アダプタをソケットから取り外してください。
2. バッテリーの充電が完了したら、電源アダプタを取り外してください。
3. ユニテック製品に付属している電源アダプタは、屋外使用は想定されていません。水や雨にさらされたり、高温や多湿の環境で使用したりすると、アダプタと製品の双方に損傷を与える可能性があります。
4. ユニテック製品の充電には、付属の電源アダプタのみをご使用ください。誤った電源アダプタを使用すると、製品が破損する可能性があります。

2.7. レーザーについて

Unitech 製品は、DHHS/CDRH 21 CFR Subchapter J 要件と IEC 825-1 要件に適合するために米国で認証されています。CDRH Class II 製品と IEC 825 Class 2 製品は危険であるとは考えられておりません。スキャナは上記の規制の最大値を越えることのない可視レーザーダイオード (VLD) を内蔵しています。本製品は通常の使用や保守・修理作業において、レーザー光が人体に害を及ぼさないように設計されています。

レーザー警告文は、製品ラベルに記載されています。

注意！ 仕様外の方法でコントロール・調整・使用することは、レーザー光が危険となることがあります。スキャナを双眼鏡、顕微鏡、拡大鏡などの光学機器と一緒に使用すると目への危険が増加します。この光学機器には使用者がかけている眼鏡は含みません。

2.8. サービス・サポートについて

2.8.1. メーカー標準保証期間

当社のメーカー標準保証は、以下の保証期間中に通常の使用状況で発生した故障に対して適用されます。

- MS852B スキャナ本体、クレードル本体 — 1年間
- バッテリーパック — 3ヶ月
- ケーブルなどを含むその他アクセサリ類 — 3ヶ月

保証は、機器の改造、不適切な取付けや使用、事故または不注意による落下等における損傷、あるいは何らかのパーツが不適切に取り付けられていたり、もしくはユーザーによってパーツを交換されていたりする場合は対象外となります。

2.8.2. 初期不良について

当社の初期不良対応期間は、ご購入後2週間です。これはご購入後使用していなかった期間も含まれます。ご購入後初期不良を確認した場合は、速やかにご購入いただいた代理店/販売店へご連絡ください。

初期不良の場合は、以下の場合を除き、原則、製品交換にて対応させていただきます。

- ご購入時の製品状態（本体、アクセサリ、マニュアル、梱包箱など）から欠品がある場合
- 使用者による破損など、通常保証の範囲外となる場合

2.8.3. 修理保守サービスについて

MS852B の修理サービスをご希望のお客様は、ご購入いただいた代理店/販売店へご相談いただくか、弊社サービスセンターへ直接障害機をお送りください。

弊社サービスセンターへ直接お送りいただく場合は、必ず修理依頼書をご記入頂き障害機に同封してください。事前にメールやFAXをいただく必要はございません。修理依頼書と障害機が同梱されている場合は、障害機受領後、順番に対応させていただきます。修理依頼書は下記のリンクよりダウンロードすることができます(PDF または MS WORD)。

[PDF] http://www.unitech-japan.co.jp/service/download/service_request.pdf

[MS WORD] http://www.unitech-japan.co.jp/service/download/service_request.docx

修理費用のお見積りやお支払い方法など、修理ご依頼時の詳細については、修理依頼書に記載されております。上記ダウンロード後、必ずご一読ください。

2.9. 各部情報

2.9.1. MS852B 本体

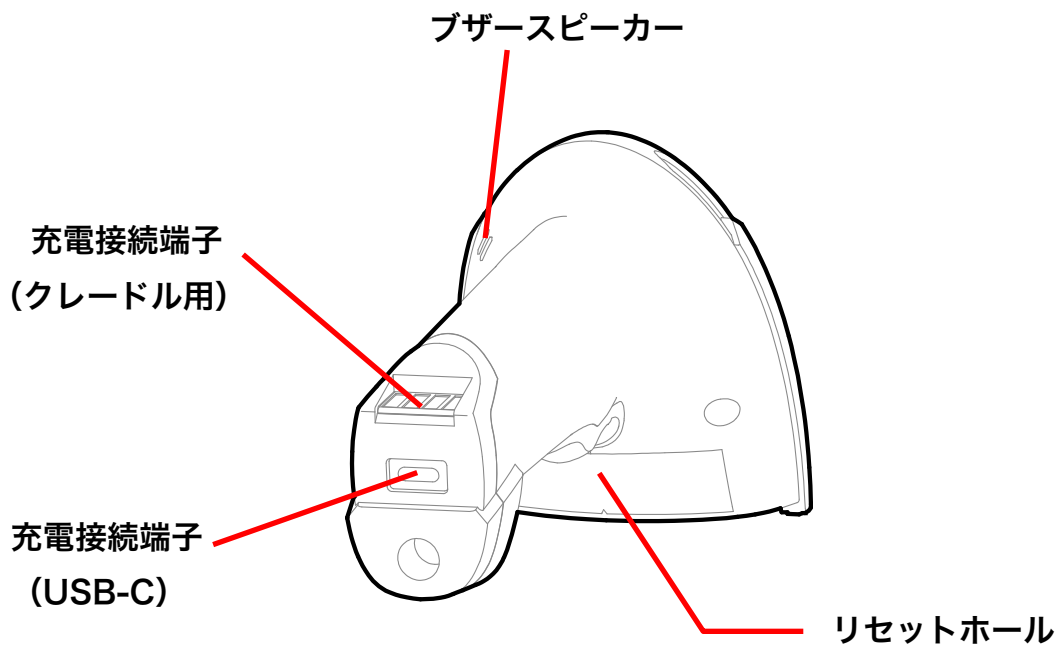
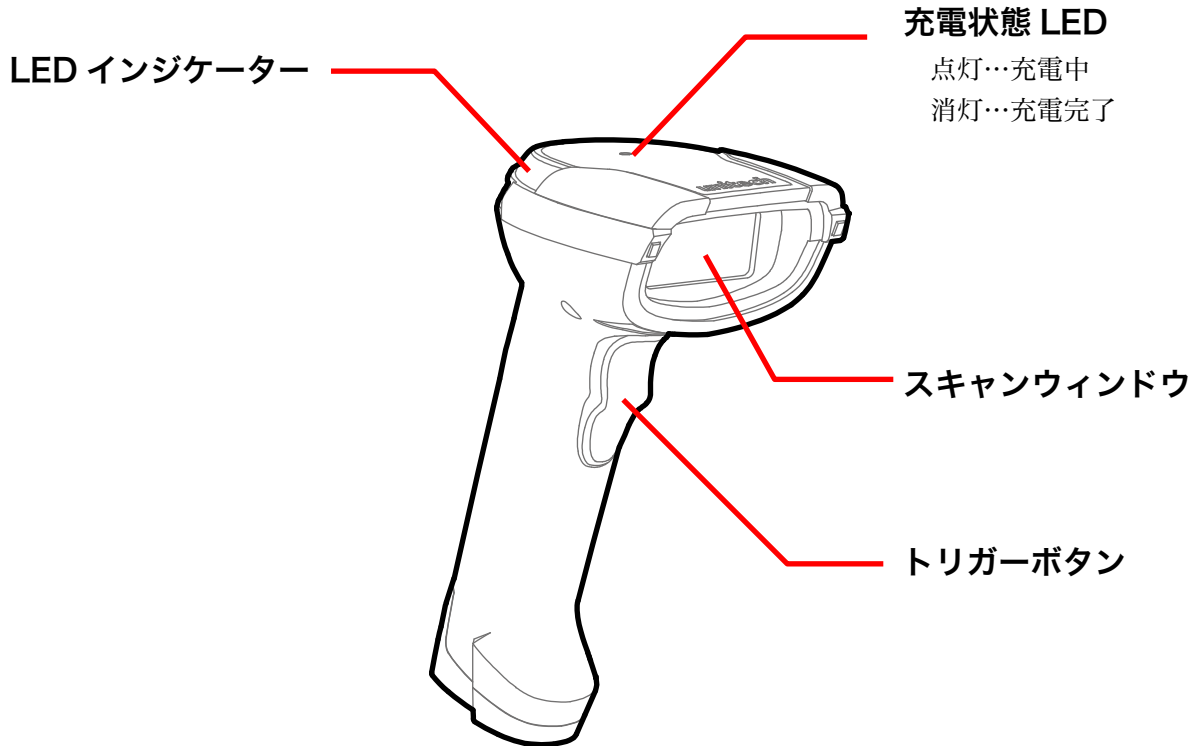

2.9.2. クレードル本体

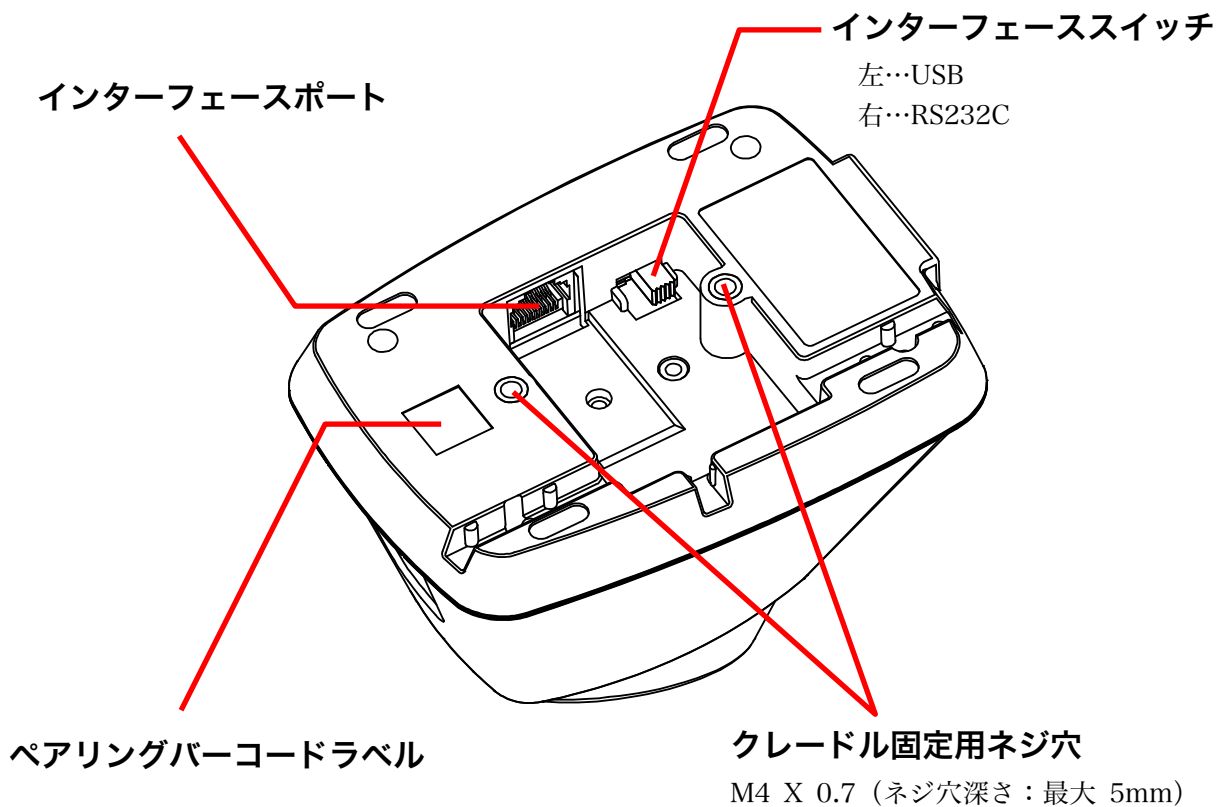
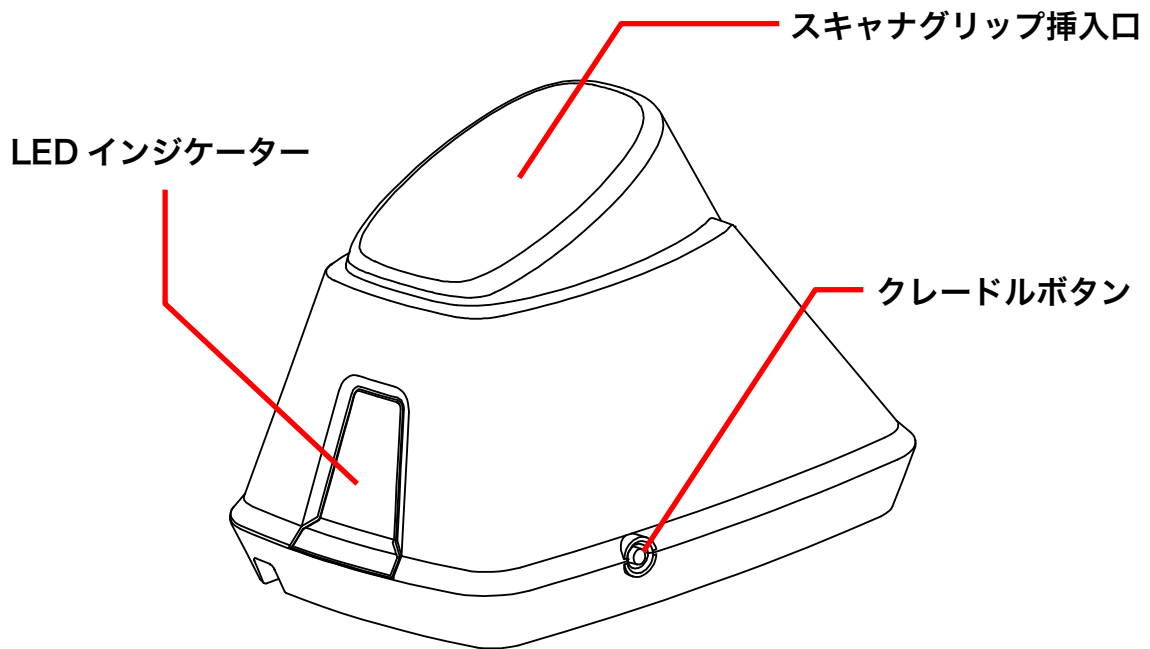

2.10. インターフェースケーブル

2.10.1. インターフェースポートの信号

クレードルインターフェースポート

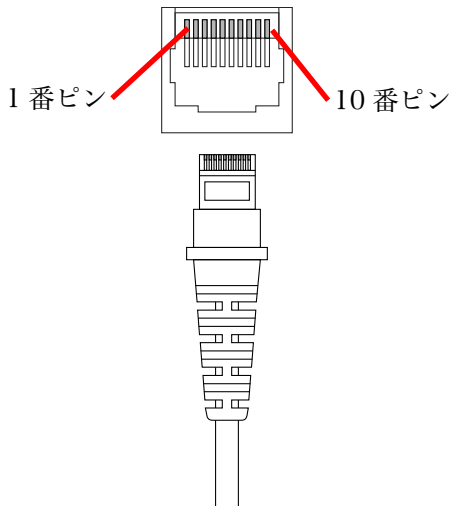

PIN	RS232C	USB
1		D+
2	VCC (+5V)	
3		GND
4	GND	コネクタシエル
5	RxD	
6	TxD	
7		VCC (+5V)
8	CTS	
9	RTS	
10		D-

2.10.2. D-SUB 9 コネクタの信号

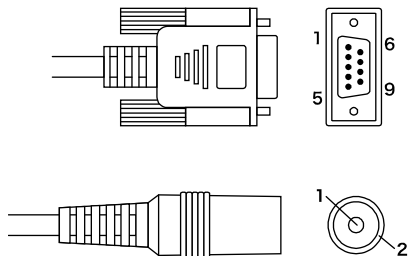

ピン番号	D-SUB 9
1	
2	RxD
3	TxD
4	
5	GND
6	
7	RTS
8	CTS
9	VCC (+5V)

ピン番号	電源入力
1	電源 (+5V)
2	GND

2.10.3. USB インターフェースケーブル (1550-905890G)

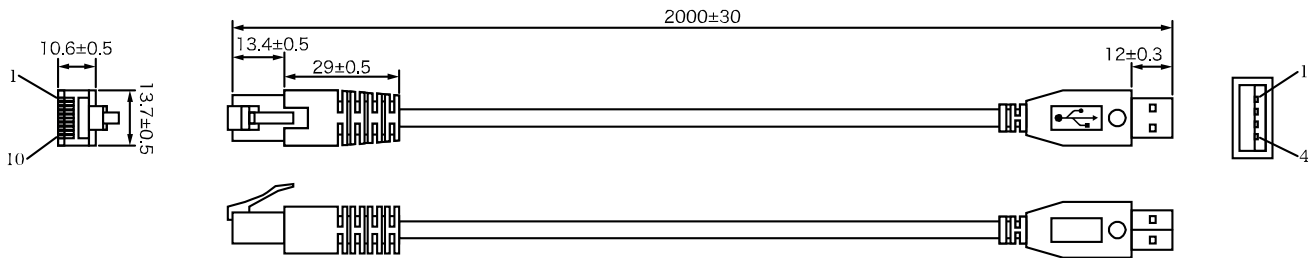

2.10.4. RS232C インターフェースケーブル (1550-905891G)

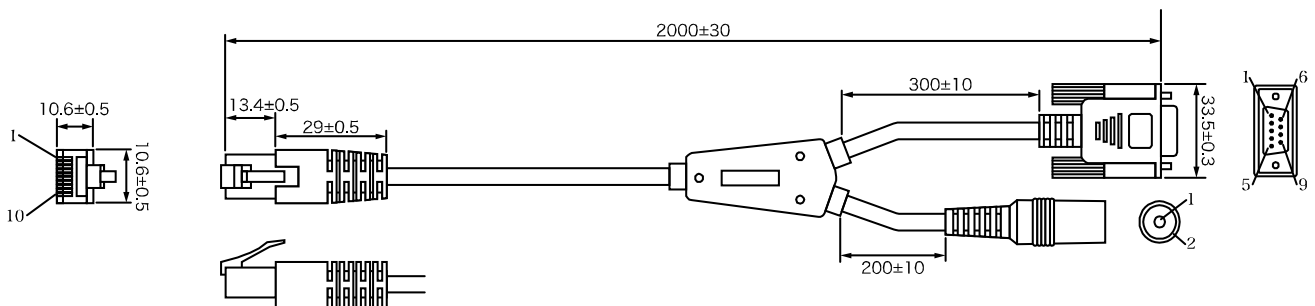

2.10.5. USB Type-C 充電ケーブル (1550-905892G)

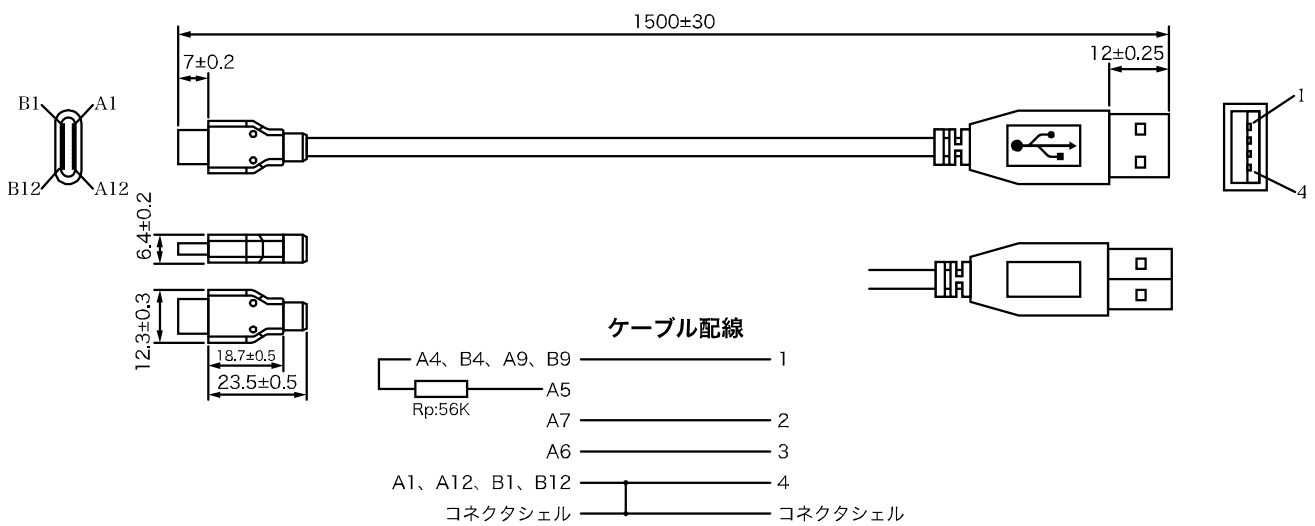

2.11. パッケージ内容

	MS852-2UBB0C-SG	MS852-2RBB0C-SG	MS852-20BB00-SG
スキャナ本体（バッテリー内蔵）	✓	✓	✓
クレードル本体	✓	✓	
USB インターフェースケーブル	✓		
RS232 インターフェースケーブル		✓	
RS232 用 AC アダプタ		✓	
USB-C 充電ケーブル			✓
クイックガイド	✓	✓	✓
バッテリー交換ガイド	✓	✓	✓
保証書	✓	✓	✓
ユーザー登録カード	✓	✓	✓
無償延長保証について	✓	✓	✓

2.12. アクセサリ（別売）

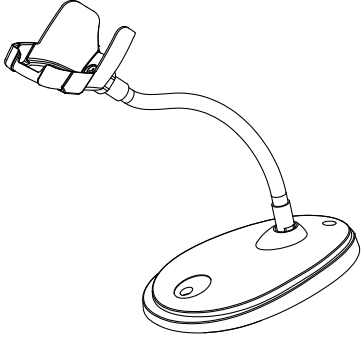
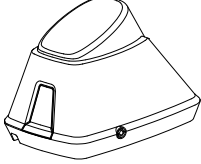
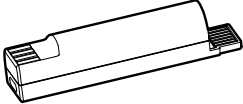
製品番号	製品名	
5200-900009G	ハンドフリースタンド	
1550-905890G	USB インターフェースケーブル（交換用予備）	
1550-905891G	RS232C インターフェースケーブル（交換用予備）	
1550-905892G	USB Type-C 充電ケーブル	
5000-900064G	クレードル（本体のみ）	
1400-900055G	メインバッテリー（交換用予備）	
1010-900008G	RS232C 用 AC アダプタ（交換用予備）	
1010-900026G	USB 用 AC アダプタ	

3. 基本操作

3.1. スキャナ電源操作

3.1.1. 電源オン操作

スキャナのトリガーボタンを 2 秒以上引き続けます。

3.1.2. 電源オフ操作

スキャナのトリガーボタンを 7 秒以上引き続けます。

3.2. クレードルボタン操作

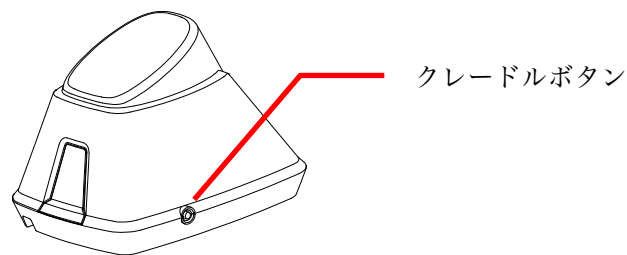

操作	動作
押してすぐに放す	接続中のスキャナを呼び出す
2 秒押し続ける	接続中のスキャナとの接続を解除する
5 秒以上押し続ける	クレードルの初期化 クレードルの機器情報の送信 *
押しながら USB ケーブルを接続 (電源オン)	ファームウェア更新モード

*クレードル機器情報の送信方法

- ①USB インターフェースケーブルを外します。
- ②インターフェーススイッチを左 (USB) 側に変更します。
- ③USB インターフェースケーブルでホストと接続します。
- ④ホストでメモ帳などのテキストエディタを実行します。
- ⑤クレードルボタンを 5 秒以上、情報が送信されるまで押し続けます。

スキャナの機器情報を確認するには、[7.4.バージョン表示](#) (38 ページ) をご利用ください。

3.3. スキャナの充電

3.3.1. クレードルを使用した充電

クレードルとホスト PC を付属の USB インターフェースケーブルまたは RS232C インターフェースケーブルで接続し、スキャナをクレードルに挿入して充電します。RS232C インターフェースケーブルで接続する場合は、付属の専用 AC アダプタを接続するか 9 番ピンに 5V で接続してください。

注意！ このときホスト PC（機器）からクレードルに対して電源が供給されている必要があります。そのため、ホスト PC がシャットダウンされていると充電されない場合があります。ご注意ください。

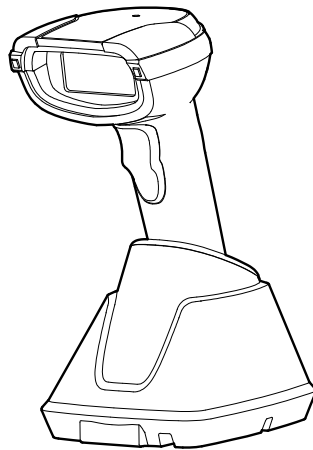

3.3.2. USB Type-C ケーブルを使用した充電

スキャナ本体の底部にある USB Type-C 充電ポートに付属の USB Type-C ケーブルを接続し、反対側の USB B コネクタはホスト PC または USB 充電アダプタに接続します。本機はバッテリーを取り外した状態での充電には対応しておりません。

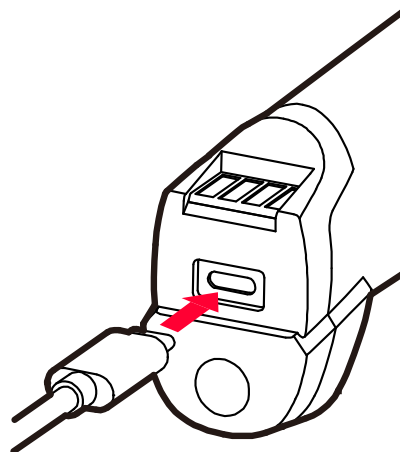

3.4. バッテリーの交換方法

3.4.1. バッテリーの取り外し

スキャナのバッテリーを取り外すには以下の手順に従ってください。

1. スキャナ底部のバッテリーカバーのネジを反時計回りに回して取り外します。

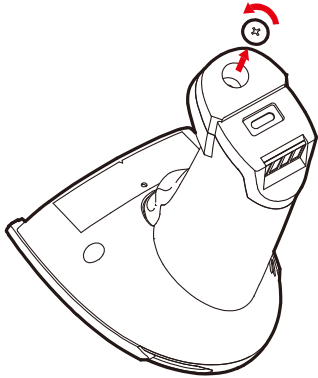

2. バッテリーカバーを取り外します。このとき下図のように後方を支点に持ち上げてください。

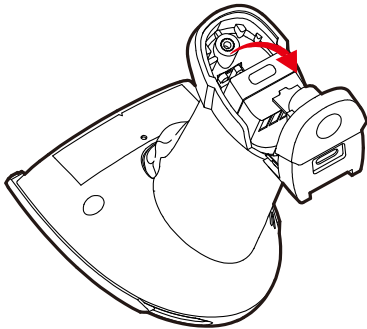

3. バッテリーを引き抜きます。

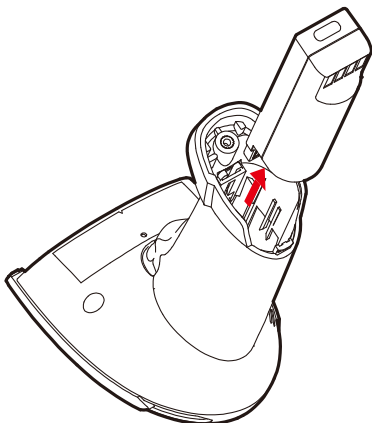

3.4.2. バッテリーの取り付け

スキャナのバッテリーを取付けるには以下の手順に従ってください。

1. バッテリーを挿入します。

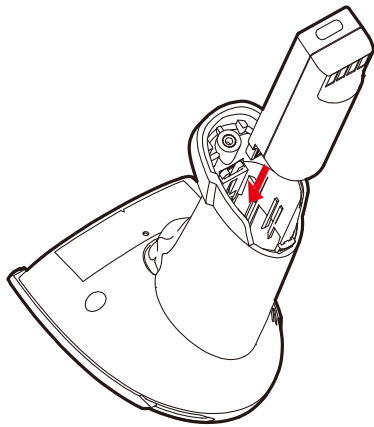

2. バッテリーカバーを閉じます。無理に閉じると機器の損傷を誘発しますのでご注意ください。

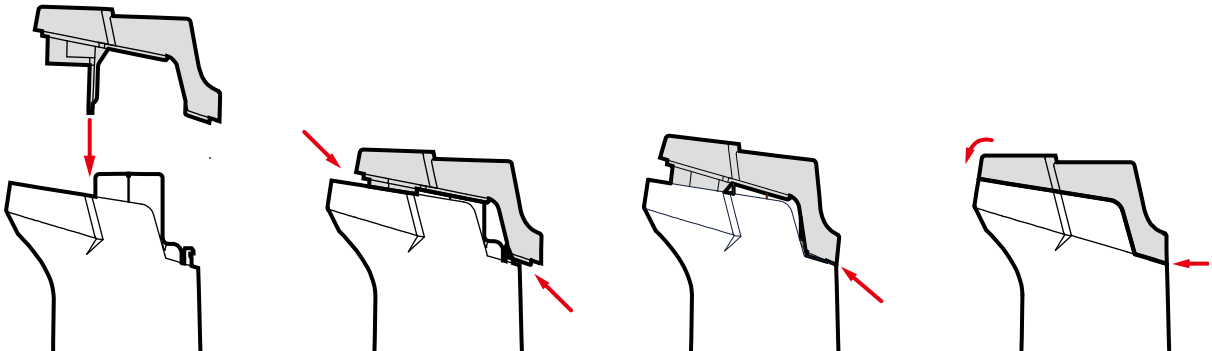

<p>①カバーをグリップに軽く差し込みます。</p>	<p>②本体の背面側へ少しずらしします。</p>	<p>③本体背面側のフックにカバーを固定します。</p>	<p>④フック部がはずれないように軽く押えながら、カバーをグリップにはめ込みます。</p>
----------------------------	--------------------------	------------------------------	-----------------------------------------------

3. バッテリーカバーにネジを取り付け、ネジを時計回りに回して固定します。

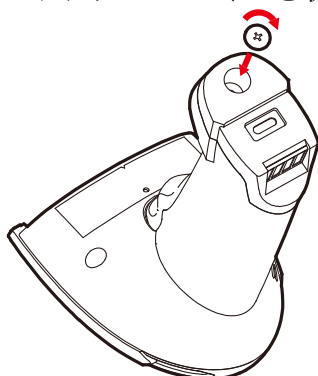

3.5. ホストとの接続概要

接続操作の方法については、[18.クレードルを使用した接続方法](#)（164 ページ）または、[19.Bluetooth®を使用した接続方法](#)（169 ページ）をご確認ください。

3.5.1. クレードルを使った接続（USB）

クレードルとホストを USB インターフェースケーブルで接続し、クレードルとスキャナは Bluetooth でワイヤレス接続します。これは本機の標準接続方法です。USB キーボードエミュレーションと、USB 仮想 COM エミュレーション（CDC プロトコル）に対応しています。

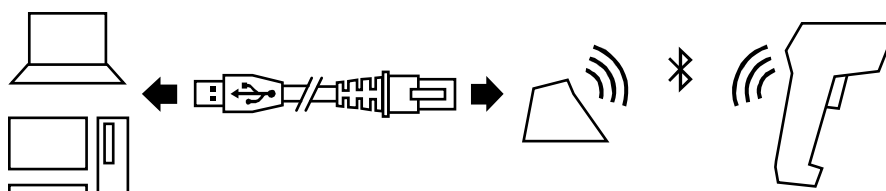

3.5.2. クレードルを使った接続（RS232C）

クレードルとホストを RS232C インターフェースケーブルで接続し、クレードルとスキャナは Bluetooth でワイヤレス接続します。

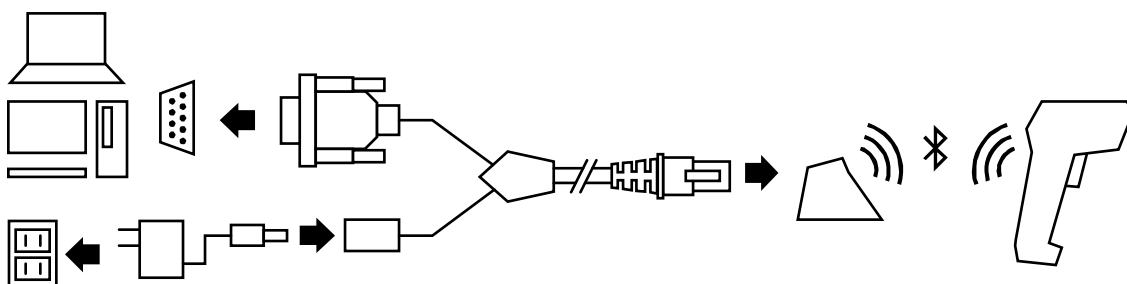

3.5.3. Bluetooth による直接接続

スキャナとホストを Bluetooth で直接接続する方法です。Bluetooth Classic の HID（Human Interface Device）プロファイルと SPP（Serial Port Profile）および、BLE（Bluetooth Low Energy）の HID over GATT に対応しています。

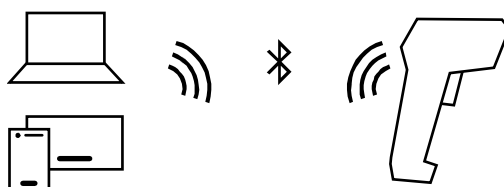

3.6. ハンドフリースタンド

ハンドフリースタンドへは、スキャナのヘッドをはめ込むように設置してください。14.2 スキャンモード (71 ページ) のプレゼンテーションと組み合わせるとハンドフリーでの自動読取り操作が可能となります。

注 プレゼンテーションモードには多くの電力消費が必要です。読取りと読取りの間隔を5秒以上空けることをお勧めします。短時間に大量の読取りを行うとスキャナが発熱し、動作が不安定になったり動作が停止したりする可能性があります。

注 充電を行いながらプレゼンテーションモードを使用することはバッテリーの早期の劣化を招く可能性があります。

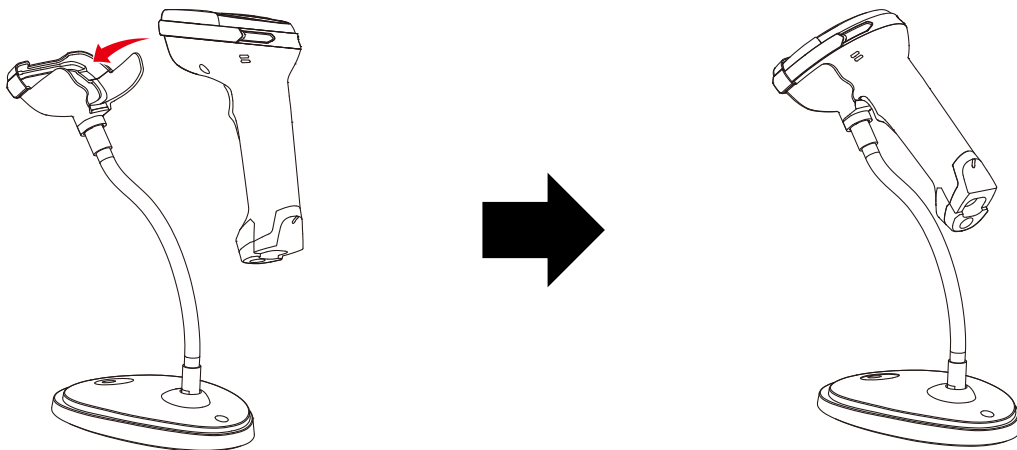

3.7. LED インジケータ（スキャナ）

充電状態 LED（天板）

状態	LED ランプ
バッテリー充電中	赤ランプ点灯
バッテリー充電完了	消灯

LED インジケータ（後方）

状態	LED ランプ
バッテリー残量 10% 以下	2 秒間隔で赤ランプが点滅
バッテリー残量 5% 以下	他の LED をすべて停止して赤ランプが高速点滅
システム警告/エラー	5 秒間隔で赤ランプが点滅。 (トリガーキーが押されるまで)
読み取り成功	緑ランプが 1 回点滅
自動プレゼンテーションモード	2 秒間隔で緑ランプが点滅
システムビジー/スキャンニング無効	1 秒間隔で緑ランプが点滅
Bluetooth ペアリングモード	1 秒間隔で青ランプが点滅
Bluetooth 接続中	青ランプ点灯
Bluetooth 切断中（圏外等）	緑ランプ点灯
Bluetooth 電波微弱、送信不安定	青ランプが高速点滅
ファームウェア更新モード	白ランプ点灯

3.8. LED インジケータ（クレードル）

状態	LED ランプ
ホストとの通信不可	赤ランプ点灯
Bluetooth ペアリングモード	1 秒間隔で青ランプが点滅
Bluetooth 接続中	青ランプ点灯
Bluetooth 切断中（圏外等）	緑ランプ点灯
システムビジー/データ送受信無効	1 秒間隔で緑ランプが点滅
クレードルファームウェア更新モード	白ランプ点灯
スキャナファームウェア更新モード	1 秒間隔で白ランプが点滅

3.9. ブザーインジケータ（スキャナ）

状態	ブザー
電源オン（自動モード）	1 回鳴動
電源オン（ウェッジモード）	2 回鳴動
電源オン（バッチモード）	3 回鳴動
自動電源オフ警告	自動電源オフが実行される 15 秒前に短く 2 回鳴動
電源オフ	短く鳴動
読み取り成功（Bluetooth 接続中）	1 回鳴動
読み取り成功（Bluetooth 切断中）	2 回鳴動（中音→高音）
Bluetooth 接続完了	3 回鳴動（低音→中音→高音）
Bluetooth 切断完了	3 回鳴動（高音→中音→低音）

3.10. 基本的なバーコードの読取り方

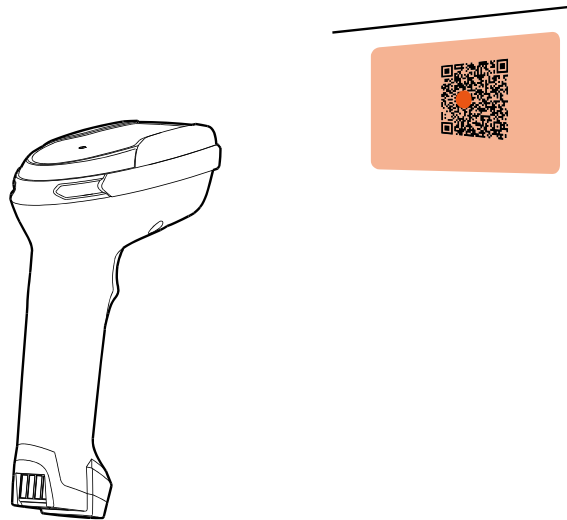

丸い照準をバーコードの中央付近に合わせて読み取ります。スキャナは、できる限り照準周辺から読取りを試みますが、必ず照準周辺だけを読取るわけではありません。複数のバーコードが近距離に存在する場合は、より読みやすいバーコードを読み取ります。

照準が重なったバーコードだけを読み取りたい場合は、[14.5.ピックリストモード](#) (73 ページ) を使用することを検討してください。

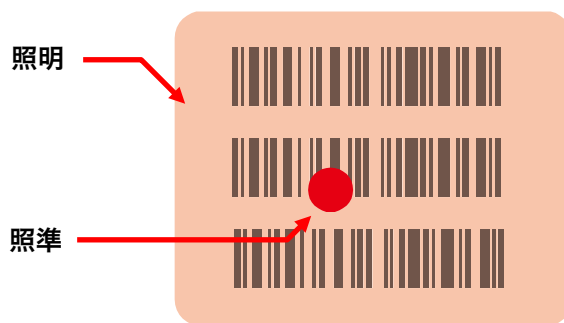

ピックリストモード無効 (初期値)	ピックリストモード有効
読取り可能なバーコードのうち最も読取り易いバーコードを読み取ります。	照準の重なった、真ん中のバーコードを読み取ります。

3.11. 日本語出力への対応について

MS852B ワイヤレスバーコードスキャナで、かな、カナ、半角カナ、漢字、その他の全角文字を含んだ QR コード内の文字列を正しく出力したい場合は、クレードル接続では **USB 仮想 COM インターフェース** または **RS232C インターフェース**、Bluetooth 接続では **BT SPP** での接続と、専用の受信ソフトウェアのセットアップが必要です。

日本語出力対応表

	クレードル接続	Bluetooth®接続
Windows	設定により可能	設定により可能
Android	不可	設定により可能
iOS (iPhone、iPad など)	不可	不可

USB 仮想 COM インターフェースの接続例については、165 ページの [18.2.USB 仮想 COM インターフェース](#) をご覧ください。

RS232C インターフェースの接続例については、168 ページの [18.3.RS232C インターフェース](#) をご覧ください。

BT SPP の接続例については、172 ページの [19.2.1.Windows 10 との接続例](#) または、173 ページの [19.2.2.Android との接続例](#) をご覧ください。

4. 仕様

光学系	エンジン		Zebra SE2707
	受光素子		CMOS センサ、640 x 480 ピクセル
	光源	照明	660 nm ハイパーレッド LED
		照準	610 nm 赤色 LED
	環境光		最大 107,639 lux (直射日光)
	最小分解能	Code 39	0.127mm
		PDF417	0.167mm
	スキュー角度		± 60°
	ピッチ角度		± 60°
	傾度		360°
	視野角	水平	42.0°
		垂直	28.0°
	焦点距離		約 194mm
	印刷コントラスト比		最小 20%
	読み取り距離 ¹	Code39	51mm~162mm (細バーの幅：0.127mm)
Code128		63mm~127mm (細バーの幅：0.127mm)	
PDF417		63mm~160mm (セルサイズ：0.167mm)	
PDF417		45mm~228mm (セルサイズ：0.254mm)	
100%UPC		50mm~317mm (細バーの幅：0.330mm)	
Code39		50mm~495mm (細バーの幅：0.508mm)	
Data Matrix		38mm~343mm (セルサイズ：0.508mm)	
QR Code		38mm~279mm (セルサイズ：0.508mm)	
無線	通信規格		Bluetooth® LE V4.2 および Bluetooth® Classic V2.1+EDR デュアルモード
	通信距離		Class 1 ² (見通し最大 100 メートル)
	プロファイル		HID、SPP
機械仕様	外寸		87.8mm x 71.6mm x 177.7mm (スキャナ本体のみ)
	重量		213g (スキャナ本体のみ)
	トリガー寿命		1,000 万回

機能	対応シンボル	1次元	JAN/EAN/UPC、Code 39、Code 128、GS1-128(*2)、Interleaved 2of 5 (ITF)、Discrete 2 of 5、Matrix 2 of 5、Codabar (NW7)、Code 93、Code 32、Code 11、MSI、Chinese 2 of 5、GS1 Databar シリーズ ^{*3}
		2次元	PDF417、Micro PDF417、合成シンボル (CC-A/B/C/TLC-39)、Data Matrix、GS1 Data Matrix ^{*3} 、Aztec、QR コード、GS1 QR コード ^{*3} 、Micro QR コード、Han xin、Grid Matrix
		郵便	日本郵便カスタマバーコード、US Postnet、US Postal、UK Postal、Australia Postal、Netherlands KIX、USPS 4CB/One Code/Intelligent Mail、UPU FICS Postal、Mailmark、Korea Postal
	トリガーモード		レベル、プレゼンテーション、ピックリスト
	データフォーマット		ターミネーター、プリフィックス、サフィックス、コード ID、
	インジケータ		LED、ブザー、バイブレーター
内蔵メモリ	容量	自動モード用	20 KB
		バッチモード用	7 MB
	保存件数	自動モード	約 1,500 件
		バッチモード	約 590,000 件
電源	バッテリータイプ		交換可能な充電式リチウムイオン電池
	バッテリー容量		2850 mAh
	充電時間		最大 6.5 時間
	動作時間		40 時間以内
耐環境	ESD 保護		8K コンタクトおよび 15K エア、テスト後正常動作
	落下テスト		2.1 M からコンクリート床 (スキャナ本体のみ) ^{*4}
	防塵・防水		IP42
	動作温度範囲		-10°C から 50°C
	保存温度範囲		-40°C から 70°C
	相対湿度		95% 結露無いこと
認証			CE, FCC, BSMI, VCCI, TELEC, NCC, BQB
クレードル	インターフェース		USB、USB 仮想 COM、RS232C
	外寸		120.6mm x 88.7mm x 86.0mm
	重量		161g

*1 読み取り距離はバーコードの幅に依存します。

*2 通信距離はホストの Bluetooth 通信距離に依存します。

*3 AI の編集には対応していません。括弧の出力には対応していません。

*4 弊社テスト基準に基づく落下試験における実験値であり、無破損・無故障を保証するものではありません。

5. 対応シンボル初期値一覧

スキャナは以下のバーコードシンボルの読取りに対応しています。○は、初期設定の状態を読取れるかどうかを表しています。○のないバーコードシンボルは、[15.バーコード読取設定](#)（81 ページ）を参考に個別に設定が必要です。初期設定で読取れるバーコードシンボルでも読取れない場合は、[17.標準設定値一覧](#)（157 ページ）を参考に設定を確認してください。

Code39	○	CC-C	
Code93		TLC-39	
Code11		PDF417	○
Code128	○	Micro PDF	
GS1-128	○	Data Matrix	○
ISBT128	○	GS1 Data Matrix	
UPC-A	○	Maxicode	
UPC-E	○	QR コード	○
UPC-E1	○	GS1 QR コード	
JAN-8	○	Micro QR コード	○
JAN-13	○	Aztec	○
ISBN	○	Han Xin	
ISSN	○	Grid Matrix	
Codabar		US Postnet	
Discrete 2 of 5		US Planet	
Interleaved 2 of 5		UK Postal	
MSI		日本郵便カスタマバーコード	
Chinese 2 of 5		Australia Post	
Matrix 2 of 5		Netherland KIX	
Korean Postal		USPS 4CB	
GS1 Databar	○	One Code	
GS1 Databar Limited	○	Intelligent Mail	
GS1 Databar Expanded	○	UPU FICS Postal	
CC-A		Mailmark	
CC-B			

6. 設定方法について

スキャナは、専用の設定バーコードを読み込ませることで設定の変更を行います。変更された設定は不揮発性メモリに保存され、スキャナの電源を切っても設定は保持されます。

スキャナの設定を変更するには、ターゲットの設定バーコードを読み込ませてください。

多くのコンピュータモニタでは、モニタ上に表示させたバーコードを直接読取ることができます。モニタ上に表示されたバーコードを読取るためには、バーコードがはっきりと見えるように拡大してから読取ってください。拡大率などはモニタの仕様によります。

設定バーコードの仕様については、次の例図をご参照ください

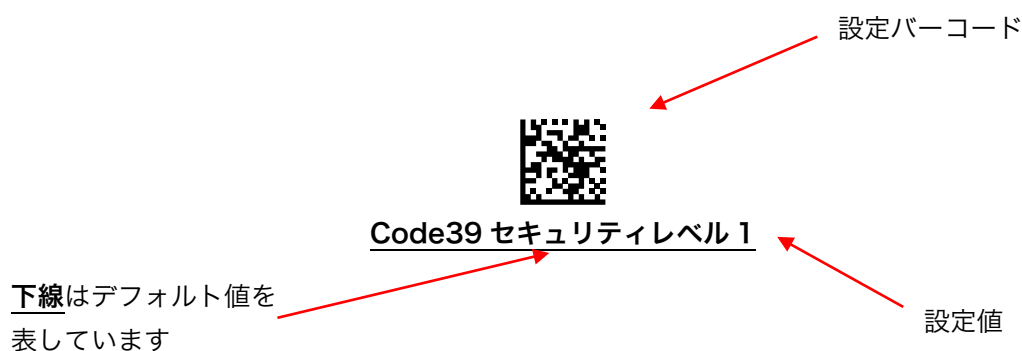

7. システム設定

7.1. 設定バーコードの読取

設定バーコードによるパラメータ変更を無効にすることができます。

初期値 = 有効



無効



有効

7.2. 設定値の初期化

スキャナの設定を初期化するために以下のコードを使用します。このオプションは Bluetooth のペアリング設定も初期化します。初期化中はトリガー操作が無効となります。



工場出荷デフォルト

7.3. 設定値の初期化（ペアリング情報の保持）

通信状態やペアリングに関する情報を保持したままスキャナの設定を初期化する場合は、こちらのコードを使用してください。



工場出荷デフォルト（ペア情報保持）

7.4. バージョン表示

スキャナのファームウェアバージョン情報をホストに表示します。このコマンドを使用する場合、スキャナとホストが正常に接続されていて、ホストで表示可能なアプリケーションが実行されている必要があります。



バージョン表示

7.5. オペレーションモード

スキャナは以下の3つのオペレーションモードをサポートしています。

ウェッジモード — 無線通信中はリアルタイムに読み取ったデータをホストに送信します。無線切断中に読み取ったバーコードは破棄されます。

バッチモード — 無線通信を停止し、常に**内蔵メモリ**へデータを保存します。保存したデータは専用のバーコードを読み取って送信します。バッチモードを使用する場合は [10.内蔵メモリ設定 \(バッチモード\)](#) (50 ページ) も合わせてご覧下さい。

自動モード* — 無線通信中はリアルタイムに読み取ったデータをホストに送信します。無線切断中に読み取ったバーコードは**一時メモリ**へ待避され、無線接続されると同時にすべての待避データを送信します。一時メモリへ待避したデータは、ホストへ送信されるか電源が OFF になると自動的に削除されます。

初期値 = 自動モード



ウェッジモード



バッチモード



自動モード

7.6. 自動パワーオフ（省電力）

スキャナは無操作を続けた場合の省電力による自動パワーオフをサポートしています。

初期値 = 15 分



5 分



15 分



30 分



1 時間



2 時間



4 時間



6 時間



自動パワーオフしない

8. 通信設定

8.1. クレードル接続と Bluetooth 接続を切り替える

クレードル接続から Bluetooth 接続に切り替えるには、最初に 7.2.設定値の初期化 (37 ページ) または 8.4.ペアリング情報削除 (42 ページ) のコードを読取り、次に 8.3.Bluetooth®通信タイプ (41 ページ) の任意のコードを読み取ります。

Bluetooth 接続からクレードル接続に切り替えるには、最初に 7.2.設定値の初期化 (37 ページ) または 8.4.ペアリング情報削除 (42 ページ) のコードを読取り、次にクレードルボタンを 2 秒間押し続けてから放します。※この操作は、クレードルの電源がオンの状態で行ってください。

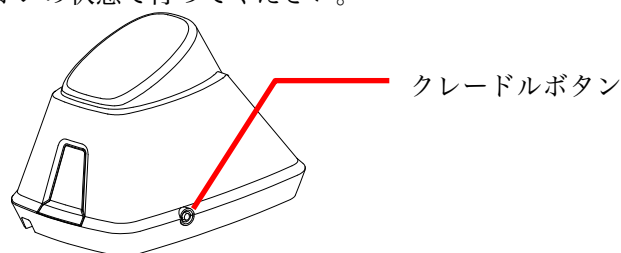

上記の操作後、ホストの Bluetooth®やクレードルとペアリングしてください。

8.2. クレードルの自動ペアリング設定

クレードルのペアリング待機時に、スキャナをクレードルに挿入したとき、自動的にペアリングを開始するかどうかを設定します。この機能が無効の場合、クレードルとのペアリングにはペアリングバーコードを使用します。

初期値 = クレードル自動ペアリング有効



クレードル自動ペアリング有効



クレードル自動ペアリング無効

8.3. Bluetooth®通信タイプ

スキャナは、以下の3つの通信タイプをサポートしています。通信タイプを変更するとLEDランプが緑色に点滅を開始し、正常に変更されると再びLEDランプが青点滅となります。

注 この設定はペアリング前に行ってください。

初期値 = BT キーボード



BLE キーボード



BT キーボード



BT SPP

スキャナの接続を受けるホストのBluetoothが以下のプロファイルをサポートしている必要があります。

通信タイプ	Bluetooth プロファイル	Bluetooth バージョン
BLE キーボード	HID over GATT	Bluetooth V4.2 以上
BT キーボード	HID	Bluetooth V2.1 以上
BT SPP	SPP	Bluetooth V2.1 以上

注 **BLE キーボード**は、Windows 8.1 以上、iOS 6 以上、Android 4.3 以上の OS でサポートされています。

注 **BT キーボード**または**BLE キーボード**でホストと接続されている場合、日本語（ひらがな、カナ、半角カナ、漢字、その他の全角文字）を含むQRコードを読み取ると、日本語部分が文字化けします。

注 **BT SPP**で接続し、適切なターミナルソフトウェアでデータを受信している場合、日本語を含むQRコードを正しく出力することができます。

注 **BT SPP**でWindowsプラットフォームへ接続する場合は、[8.6.BT SPP 自動接続](#) (43 ページ) を無効にしてからペアリングしてください。

注 iOS 機器 (iPhone、iPad など) は **BT SPP**での接続をサポートしていません。そのため、iOS 機器では日本語を含むQRコードを正しく出力することはできません。

8.4. ペアリング情報削除

スキャナに保存されているペアリング情報を削除し、再びペアリング可能な状態にします。これはクレードルによるペアリング、Bluetooth®によるペアリングの双方で機能します。

一時的に接続を切断したいだけの場合はスキャナの電源 OFF を行ってください。このバーコードを読み取った場合は、再ペアリングの作業が必要です。



ペアリング情報削除

8.5. 無線電波状態の確認

高レベルを選択すると、通信品質は向上しますが、通信距離は短くなります。このオプションは **BLE キーボード**で接続している場合のみ機能します。

初期値 = 標準レベル



標準レベル



高レベル

8.6. BT SPP 自動接続

Windows プラットフォームに接続する場合は**無効**に、それ以外のプラットフォームに接続する場合は**有効**にしてください。

初期値 = 有効



無効



有効

8.7. BT SPP ACK/NAK

データを受信するアプリが ACK/NAK に対応している場合は**有効**にしてください。RSWedge は対応していないため、**無効**にしてください。

初期値 = 無効



無効



有効

9. インジケータ設定

9.1. ブザー音量

スキャナは、ブザー音量を次の4つのオプションから選択することができます。

初期値 = 音量「中」



音量「大」



音量「中」



音量「小」



ミュート

9.2. バイブレーター

バイブレーターを使用したい場合は、このオプションを**有効**に設定し、各インジケータ設定をバイブレーターまたは**ブザー+バイブレーター**に設定します。

初期値 = 有効



無効



有効

9.3. 読取成功インジケータ

読取成功時のインジケータを次の4つのオプションから選択することができます。

初期値 = ブザー



なし



ブザー



バイブレーター



ブザー+バイブレーター

9.4. 無線接続インジケータ

無線通信の接続・切断時のインジケータを次の4つのオプションから選択することができます。

初期値 = ブザー



なし



ブザー



バイブレーター



ブザー+バイブレーター

9.5. システム設定インジケータ

システム設定を行った時のインジケータを次の4つのオプションから選択することができます。

初期値 = ブザー



なし



ブザー



バイブレーター



ブザー+バイブレーター

9.6. 警告・エラーインジケータ

警告およびエラー発生時のインジケータを次の4つのオプションから選択することができます。

初期値 = ブザー



なし



ブザー



バイブレーター



ブザー+バイブレーター

9.7. パワーオンインジケータ

電源オン時のインジケータを次の4つのオプションから選択することができます。

初期値 = ブザー



なし



ブザー



バイブレーター



ブザー+バイブレーター

9.8. パワーオフインジケータ

電源オフ時のインジケータおよび、[7.6.自動パワーオフ（省電力）](#)（39 ページ）前の警告インジケータを次の4つのオプションから選択することができます。

初期値 = ブザー



なし



ブザー



バイブレーター



ブザー+バイブレーター

9.9. ダイレクトデコードインジケータ

この設定は、14.2.スキャンモード (71 ページ) がトリガーまたは自動照準の場合のみ適用されます。この設定を使用すると、赤色照明を読取りの確認に使用することができます。1 回点滅または 2 回点滅に設定された場合は、スキャナはバーコードを読み取ったあと照明を点滅させ、ユーザーに読み取ったことを通知します。読取り時にトリガーを放すと照明の点滅は起こりません。そのため、この機能を使用するにはバーコード読み取り後もトリガーを押し続ける必要があります。照明の点滅後またはトリガーを放した後は、通常通り次のバーコードを読取ることができます。

初期値 = 無効



無効



1 回 点滅



2 回 点滅

10. 内蔵メモリ設定（バッチモード）

内蔵メモリに保存されるデータは2種類あり、それぞれ別の用途で使用されます。本項では以下の名称で使用されています。

- バッチデータ…7.5.オペレーションモード（38 ページ）が**バッチモード**の時に保存されるデータです。不揮発性メモリへ保存され、自動的なデータ削除は行われません。
- 一時データ……7.5.オペレーションモード（38 ページ）が**自動モード**のときに保存されるデータです。揮発性メモリへ保存され、データが送信されるか電源 OFF されることによって自動的に削除されます。本項掲載の削除バーコードを使用して送信前に手動で削除することもできます。

10.1. バッチデータ送信

無線通信を使用して内蔵メモリに保存したテキストデータをホストに送信します。



バッチデータ送信

10.2. 最後に保存されたデータを削除

最後に保存されたデータだけを削除することができます。誤ったデータを読み取ってしまった場合などに使用することができます。



最後に保存されたデータを削除

10.3. すべてのバッチデータを削除

保存されているすべてのバッチデータを削除することができます。以下のバーコードを、**バッチデータ削除準備**、**削除実行**の順に読み取ります。データ削除準備後に取り消したい場合は、スキャナの電源を切って下さい。

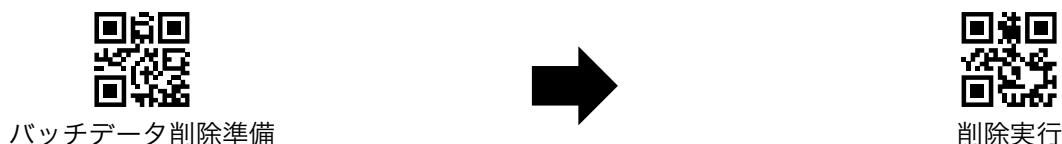

10.4. すべての一時データを削除

保存されているすべての一時データを削除することができます。以下のバーコードを、**一時データ削除準備**、**削除実行**の順に読み取ります。一時データはデータ削除準備後に取り消すことはできませんのでご注意ください。

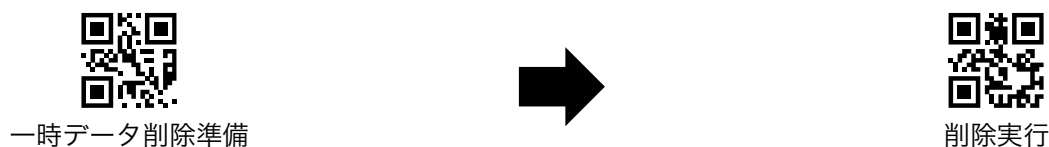

10.5. 内蔵メモリ容量の確認

バッチデータの保存スペースおよび一時データの保存スペースを確認することができます。バーコードを読み取ると、ホストへ容量の情報が送信されます。このオプションを使用するためには、事前にホストとペアリングを行っている必要があります。

送信される情報は次の通りです。

Total Buffer Space…一時データの全保存可能容量
Available…一時データの保存可能容量（フリースペース）

Total Drive Space…バッチデータの全保存可能容量
Available…バッチデータの保存可能容量（フリースペース）

注 参照の際、容量の単位が異なることに注意が必要です。



10.6. バッチ送信終了メッセージ

有効にすると、バッチデータを全て送信後に終了メッセージを送信します。終了メッセージは次のように送信されます。

End of File Total…送信したデータの数 (10 進数)
CS…32 ビットチェックサム (16 進数)

初期値 = 無効



無効



有効

10.7. 電源オフ時の一時データ

この機能を有効にすると、電源オフ時に一時データが消去されなくなります。ただし電源オフ時のバッテリー消費量が上昇しますのでご注意ください。

初期値 = 無効



無効



有効

11. USB/BT/BLE キーボード設定

本項の設定は、クレードル接続時の USB キーボードインターフェース、Bluetooth®接続時の BT/BLE キーボード時に使用されます。

11.1. USB/BT/BLE キーボード文字間遅延

文字間に挿入される遅延時間を設定します。ホストでより遅いデータ転送が必要な場合に使用してください。

初期値 = 遅延無し



遅延無し



5 ミリ秒



10 ミリ秒



20 ミリ秒



50 ミリ秒



100 ミリ秒

11.2. USB/BT/BLE キーボードデータ間遅延

バーコードデータ間に挿入される遅延時間を設定します。

初期値 = 遅延無し



11.3. 大文字/小文字の変換

読取ったバーコードデータを全て大文字または小文字で出力することができます。

初期値 = 自動トレース



11.4. キーボードレイアウト

ホストのキーボードレイアウトに合わせたカンントリーコードを以下よりスキャンします。

記号など一部の文字が正常に表示されない場合（例えば「）」→「(」や「_」→「=」など）、ほとんどは「日本語」、「ALT モード」または「部分的 ALT モード」のいずれかを選択することで解決します。

初期値 = 英語（北米）



キーボードレイアウト（続き）



ドイツ語



イタリア語



日本語



ノルウェー語



スペイン語



スウェーデン語



スイス語



ALT モード



部分的 ALT モード

12. RS232 設定

12.1. 標準設定値

パラメータ	値
ボーレート	9600 baud
データビット	8
パリティ	なし
ストップビット	1
フロー制御	なし

注 現在、設定値の変更はサポートされていません。

13. データ送信設定

13.1. 送信データフォーマットについて

スキャナで読取ったバーコードデータは次のフォーマットでホストに送信されます。

{プリフィックス} {コード ID} [バーコードデータ] {サフィックス} [ターミネーター]

{ } — 初期設定では出力されません。出力するには設定が必要です。

[] — 初期設定で出力されます。

13.2. コード ID の送信

スキャナは、サポートしているバーコードシンボルに対して、あらかじめ決められたコード ID を持っています。

初期値 = 送信しない



送信しない



シンボルコード ID を送信



AIM コード ID を送信

13.2.1. シンボルコード ID 一覧表

シンボルコード ID	バーコードシンボル
A	UPC/EAN/JAN
B	Code 39、Code32
C	Codabar (NW-7)
D	Code 128、ISBT 128
E	Code 93
F	Interleaved 2 of 5 (ITF)
G	Discrete 2 of 5、IATA 2 of 5
H	Code 11
J	MSI
K	GS1-128
L	Bookland EAN
M	Trioptic Code 39
N	Coupon Code
R	GS1 Databar 系
S	Matrix 2 of 5
T	UCC コンポジット、TLC 39
U	Chinese 2 of 5
V	Korean 3 of 5
X	ISSN、PDF417、Micro PDF417
z	Aztec、Aztec Rune
P00	Data Matrix
P01	QR コード、Micro QR コード
P02	Maxicode
P03	US Postnet
P04	US Planet
P05	日本郵便カスタマバーコード
P06	UK Postal
P08	Netherlands KIX Code
P09	Australia Post
P0A	USPS 4CB/One Code/Intelligent Mail
P0B	UPU FICS Postal
P0H	Han Xin
P0X	Signature Capture

13.3. AIM コード ID 一覧表

AIM コード ID は 3 つの識別子 (jcm) を含んで表示されます。

- j** フラグ文字
- c** コード文字
- m** 修飾文字

13.3.1. AIM コード ID コード文字

コード文字	コードタイプ
A	Code 39、Code 39 フル ASCII、Code32
C	Code 128、ISBT 128、GS1-128、Coupon
d	Data Matrix
E	UPC/EAN/JAN
e	GS1 Databar 系
F	Codabar (NW-7)
G	Code 93
H	Code 11
h	Han Xin
I	Interleaved 2 of 5 (ITF)
L	PDF417、Micro PDF417
L2	TLC 39
M	MSI
Q	QR コード、Micro QR コード
S	Discrete 2 of 5、IATA 2 of 5
U	Maxicode
z	Aztec、Aztec Rune
X	Code 39 Trioptic、Bookland EAN、Matrix 2 of 5、 Chinese 2 of 5、Korean 3 of 5、ISSN、 日本郵便カスタマバーコード、US Postnet、US Planet、UK Postal、 Australia Post、Netherlands KIX Code、USPS 4CB/One Code/ Intelligent Mail、UPU FICS Postal、Signature Capture

13.3.2. AIM コード ID 修飾文字

修飾文字はオプション値の合計です。

オプション値	オプション
Code 39	
0	チェックデジットも、フル ASCII 変換もなし
1	チェックデジットを検査した
3	チェックデジットを検査し送信しなかった
4	フル ASCII 変換を行った
5	フル ASCII 変換を行い、チェックデジットを検査した
7	フル ASCII 変換を行い、チェックデジット検査し送信しなかった
例：フル ASCII バーコードのチェックデジットを検査し送信しなかった場合の AIM コード ID は、JA7 となります。	
Trioptic Code 39	
0	オプションが設定されておらず、常に 0 を送信します
例：Trioptic Code 39 のコード ID は、JX0 となります。	
Code 128	
0	FNC1 コードが最初の文字の位置に無い
1	FNC1 コードが最初の文字の位置にある
2	FNC1 コードが 2 番目の文字の位置にある
例：Code128 または EAN128 バーコードの最初の文字の位置に FNC1 コードがある場合の AIM コード ID は、JC1 となります。	
Interleaved 2 of 5 (ITF)	
0	チェックデジットを検査していない
1	チェックデジットを検査した
3	チェックデジットを検査し送信しなかった
例：Interleaved 2 of 5 のチェックデジットを検査しない場合の AIM コード ID は、JI0 となります。	
Codabar (NW-7)	
0	チェックデジットを検査していない
1	チェックデジットを検査した
例：Codabar のチェックデジットを検査しない場合の AIM コード ID は、JF0 となります。	
Code 93	
0	オプションが設定されておらず、常に 0 を送信します
例：Code93 バーコードのコード ID は、JG0 となります。	
MSI	
0	チェックデジットが送信されます
1	チェックデジットは送信されません
例：MSI のコード ID は、JMO となります。	

AIM コード ID 修飾文字 (続き)

オプション値	オプション
Discrete 2 of 5	
0	オプションが設定されておらず、常に 0 を送信します
例：Discrete 2 of 5 のコード ID は、]S0 となります。	
UPC/JAN	
0	アドオンコードを含まない UPC-A、UPC-E および JAN-13
1	2 桁アドオンコードのみ
2	5 桁アドオンコードのみ
3	アドオンコードを含む UPC-A、UPC-E および JAN-13
4	JAN-8
例：UPC-A のコード ID は、]E0 となります。	
Bookland EAN	
0	オプションが設定されておらず、常に 0 を送信します
例：Bookland EAN のコード ID は、]X0 となります。	
ISSN	
0	オプションが設定されておらず、常に 0 を送信します
例：ISSN のコード ID は、]X0 となります。	
Code11	
0	1 つのチェックデジット
1	2 つのチェックデジット
3	チェックデジットを検査し送信しなかった
例：Code 11 のコード ID は]H0 となります。	
GS1 Databar 系	
0	オプションが設定されておらず、常に 0 を送信します
例：GS1 Databar のコード ID は、]e0 となります。	
合成コード	
	ネイティブモード
0	標準データパケット
1	エンコードされたシンボル区切り文字に続くデータを含むパケット
2	エスケープ文字に続くデータを含むパケット。データパケットは ECI プロトコルをサポートしません。
3	エスケープ文字に続くデータを含むパケット。データパケットは ECI プロトコルをサポートします。
GS1-128 エミュレーション	
1	データパケットは GS1-128 です (先頭に]JC1 がつく)

AIM コード ID 修飾文字 (続き)

オプション値	オプション
PDF417、Micro PDF417	
0	リーダーは 1994 年の PDF417 シンボル体系仕様で定義されたプロトコルに準拠するように設定されています。注：このオプションが送信されると、受信側は ECI が呼び出されたかどうか、またはデータバイト 92DEC が送信時に 2 倍になったかどうかを確実に判断できません。
1	リーダーは ECI プロトコルに従うように設定されています。すべてのデータ文字 92DEC は 2 倍になります。
2	リーダーは基本チャンネル操作用に設定されています（エスケープ文字伝送プロトコルなし）。データ文字 92DEC は 2 倍になりません。注：デコーダがこのモードに設定されている場合、バッファされていないマクロシンボルおよびデコーダに ECI エスケープシーケンスの伝達を要求するシンボルは送信できません。
3	バーコードには GS1-128 記号が含まれており、最初のコードワードは 903-907、912、914、915 です。
4	バーコードには GS1-128 記号が含まれており、最初のコードワードは 908-909 です。
5	バーコードには GS1-128 記号が含まれており、最初のコードワードは 910-911 です。
例：PDF417 のコード ID は、JL0 となります。	
Data Matrix	
0	ECC 000 – ECC 140 (未サポート)
1	ECC 200
2	最初の位置または 5 番目の位置に FNC1 がある ECC 200
3	2 番目の位置または 6 番目の位置に FNC1 がある ECC 200
4	ECI プロトコルを実装した ECC 200
5	ECI プロトコルを実装しており、最初に位置または 5 番目の位置に FNC1 がある ECC 200
6	ECI プロトコルを実装しており、2 番目の位置または 6 番目の位置に FNC1 がある ECC 200
Maxicode	
0	モード 4 またはモード 5
1	モード 2 またはモード 3
2	ECI プロトコルを実装したモード 4 またはモード 5
3	セカンダリメッセージに ECI プロトコルを実装したモード 2 またはモード 3
QR Code	
0	モデル 1
1	ECI プロトコルを実装していないモデル 2、または MicroQR コード

AIM コード ID 修飾文字 (続き)

オプション値	オプション
QR Code (続き)	
2	ECI プロトコルを実装したモデル 2
3	ECI プロトコルを実装しておらず、最初の位置に FNC1 があるモデル 2
4	ECI プロトコルを実装しており、最初の位置に FNC1 があるモデル 2
5	ECI プロトコルを実装しておらず、2 番目の位置に FNC1 があるモデル 2
6	ECI プロトコルを実装しており、2 番目の位置に FNC1 があるモデル 2
Aztec	
0	Aztec
C	Aztec Runes
HAN XIN	
0	一般的なデータ。特別な機能は設定されていません。送信データは AIM ECI プロトコルに準拠していません。
1	ECI プロトコルが有効。エンコードされた ECI モードが少なくとも 1 つあります。送信データは AIM ECI プロトコルに従う必要があります。

13.4. ターミネーター

以下の5つの定義済みの文字から選択します。接続方式によって送信される値が異なることに注意してください。クレードル接続方式の **USB キーボードインターフェース**、Bluetooth®接続の **BT キーボード** または **BLE キーボード** が選択されている場合はキーストロークとして、クレードル接続方式の **USB 仮想 COM インターフェース** または **RS232C インターフェース**、Bluetooth®接続の **BT SPP** が選択されている場合は **ASCII コード** として送信されます。

定義済み文字	キーストローク	ASCII コード
なし	送信しません	送信しません
CR	Enter キー	0x1d
LF	未定義。設定は変更されません	0x1a
CR+LF	Enter → Ctrl+J の順に送信	0x1d, 0x1a
HT	Tab キー	0x09

初期値 = CR



なし



CR



LF



CR+LF



HT

13.5. プリフィックスとサフィックス

プリフィックスとサフィックスに、任意の制御文字・英数字・記号を設定することができます。

注 プリフィックス、サフィックスを追加で送信するためには、[13.6.送信データフォーマット](#)（67 ページ）を適切に設定する必要があります。



プリフィックス設定



サフィックス 1 設定



サフィックス 2 設定



キャンセル

サフィックス 1 を **Tab** に変更する場合は、次の手順で行います。

ステップ 1 : [22.ASCII 文字セット](#)（184 ページ）から **TAB** の **Prefix/Suffix 値**を確認します。

ステップ 2 : **サフィックス 1 設定**を読取ります。

ステップ 3 : [23.数字バーコード](#)（189 ページ）から **1、0、0、9**の順に読取ります。

ステップ 4 : [13.6.送信データフォーマット](#)（67 ページ）から<**データ**><**サフィックス 1**>を読み取りま
す。

13.6. 送信データフォーマット

スキャナから送信されるデータのフォーマットを設定することができます。プリフィックス/サフィックスの設定変更は [13.5.プリフィックスとサフィックス](#) (66 ページ) をご覧ください。

注 データは、読み取ったバーコードデータのことです。

注 各サフィックスの後に [13.4.ターミネーター](#) (65 ページ) が送信されます。

初期値 = データのみ



データのみ



<データ><サフィックス 1>



<データ><サフィックス 2>



<データ><サフィックス 1><サフィックス 2>



<プリフィックス><データ>



<プリフィックス><データ><サフィックス 1>



<プリフィックス><データ><サフィックス 2>



<プリフィックス><データ><サフィックス 1>
<サフィックス 2>

13.7. “読取なし”メッセージの送信

バーコードの読取り時、“読取なし”メッセージをホストへ送信するかどうかを設定することができます。

有効 — トリガーを解放するときにはバーコードの読取りに成功していなかった場合は「NR」をホストへ送信します。

無効 — 「NR」を送信しません。

初期値 = 無効



有効



無効

13.8. バーコード内の制御コードの送信

バーコードや QR コードに含まれる非印字文字の制御コード (0x00~0x1F) を送信するかどうかを設定することができます。

部分的に送信する — Back Space (0x08)、Tab (0x09)、Enter (0x0D)、Escape (0x1B) のみを送信します。シリアル通信時に一部の制御コードが送信されないことに注意してください。

すべて送信する — すべての制御コードを送信します。

すべて送信しない — すべての制御コードを送信しません。

初期値 = 部分的に送信する



部分的に送信する



すべて送信する



すべて送信しない

13.9. ECI 文字の送信

この機能が**有効**のとき、スキャナはデータに含まれる ECI 文字を送信します。

初期値 = 有効



無効



有効

14. トリガー操作設定

14.1. 自動プレゼンテーション

自動プレゼンテーションとは、スキャナをクレードルにセットすることで、[14.2.スキャンモード](#)（71 ページ）のレベルとプレゼンテーションを自動で切り替える機能です。

クレードルにスキャナを設置すると、スキャナはクレードルを自動的に検知し、**プレゼンテーション**へ移行します。プレゼンテーションでは、スキャナがバーコードを検知するとトリガーボタンを操作することなく自動的に読取り動作を行います。ハンドフリーでバーコードの読取りが可能になります。

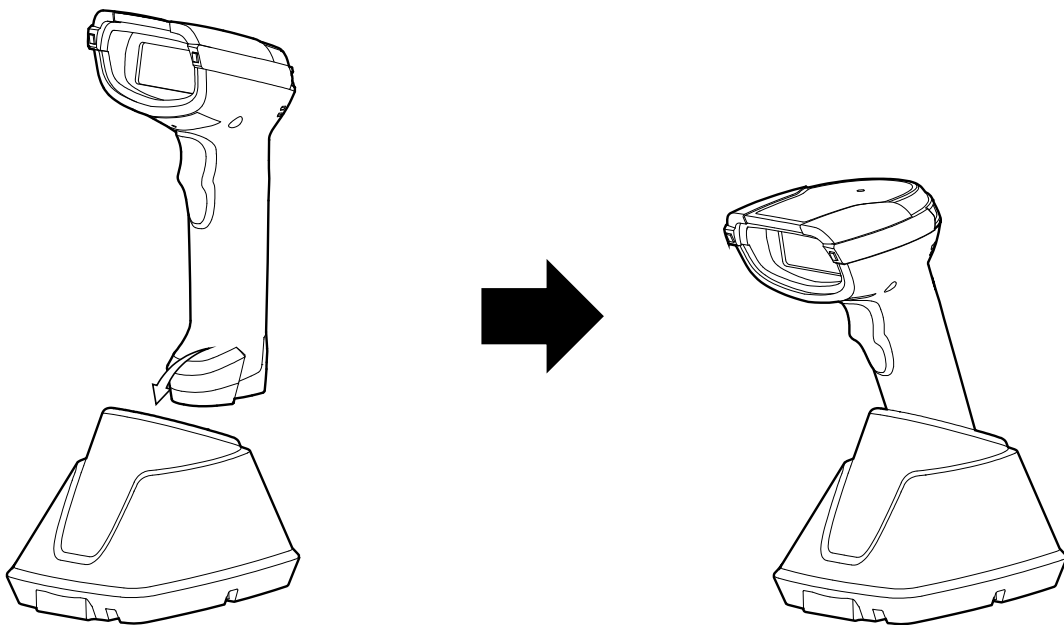

クレードルからスキャナを取り外すと、スキャナは即座に**レベル**に移行します。レベルでは、トリガーボタンの操作を行うことでバーコードの読取りを行います。

自動プレゼンテーションを使用したい場合は、以下の**有効**を読み取ってください。

初期値 = 無効



無効



有効

14.2. スキャンモード

スキャナは3種類のスキャンモードをサポートしています。

レベル — 標準のスキャンモードです。トリガーを押している間は照準と照明が点灯し、バーコードを読み取るかトリガーを放すと消灯します。

プレゼンテーション — 対象物（バーコードなど）を検知すると、自動的に照準と照明が点灯しバーコードを読み取ります。対象物を検知していないときは消灯します。対象物の検出には、ある程度の明るい環境が必要です。薄暗い環境下で使用する場合は、[14.13.薄暗い環境でのバーコード検出支援](#)（78ページ）を使用してみてください。

自動照準 — スキャナが自身の移動を検知すると照準だけが点灯し、トリガーを押すと照明が点灯しバーコードを読み取ります。2秒間無操作で消灯します。

自動照準+照明 — スキャナが自身の移動を検知すると照準と照明が点灯し、トリガーを押すとバーコードを読み取ります。2秒間無操作で消灯します。

注 プレゼンテーションモードでは、バーコードとバーコードの読み取り間隔を5秒以上空けることをお勧めいたします。プレゼンテーションモードでは、他のスキャンモードとは異なり、常に多くの電力を消費するため、頻繁な読み取り動作を行い続けるとスキャナの動作が停止する場合があります。スキャナの動作が停止した場合は、スキャナを再起動する必要があります。

初期値 = レベル



レベル



プレゼンテーション



自動照準



自動照準+照明

14.3. 連続読取りモード

この設定を**有効**にすると、トリガーを引いている間、連続でバーコードを読取り続けることができます。トリガーを放すと停止します。この設定は [14.2.スキャンモード](#) (71 ページ) が**プレゼンテーション**のときは使用できません。

連続読取りモードを使用する場合は、[14.5.ピックリストモード](#) (73 ページ) も**常に有効**にしてください。

初期値 = 無効



無効



有効

14.4. ユニークバーコードの読取り

この設定を**有効**にすると、トリガーを引いている間は同一バーコードの読取りを行いません。この設定は [14.3.連続読取りモード](#) (72 ページ) が**有効**の場合に使用されます。

初期値 = 無効



無効



有効

14.5. ピックリストモード

この機能を使用すると、バーコードの狙い読みが可能となります。この機能が**有効**のとき、照準が重なったバーコードのみ読取りを行います。

常に無効 — 狙い読みを常に行いません。

常に有効 — 狙い読みを常に行います。

ハンドヘルドモードで有効 — 14.2.スキャンモード（71 ページ）が**レベル**、**自動照準**または**自動照準+照明**の場合に狙い読みを行います。

ハンドフリーモードで有効 — 14.2.スキャンモード（71 ページ）が**プレゼンテーション**の場合に狙い読みを行います。

初期値 = 常に無効



常に無効



常に有効



ハンドヘルドモードで有効



ハンドフリーモードで有効

14.6. デコードセッションタイムアウト

スキャン試行中にデコード処理を継続する時間の最大値を設定することができます。設定範囲は0.5 秒～9.9 秒です。

初期値 = 9.9 秒



デコードセッションタイムアウト

「0.5 秒」に変更する場合は、次の手順で行います。ステップ2 の数字バーコードは必ず2桁必要です。

ステップ1 : **デコードセッションタイムアウト**を読取ります。

ステップ2 : **23.数字バーコード**（189 ページ）から「0」「5」の順に読取ります。

14.7. 同一バーコードの読取間隔

14.2.スキャンモード (71 ページ) がプレゼンテーションまたは 14.3.連続読取りモード (72 ページ) が有効の場合、バーコードの読取りが成功した後に同一バーコードの読取りが可能になるまでの時間を設定することができます。設定範囲は 0.0 秒～9.9 秒です。

初期値 = 0.5 秒



同一バーコードの読取間隔

「0.5 秒」に変更する場合は、次の手順で行います。ステップ 2 の数字バーコードは必ず 2 桁必要です。

ステップ 1 : 同一バーコードの読取間隔を読取ります。

ステップ 2 : 23.数字バーコード (189 ページ) から「0」「5」の順に読取ります。

14.8. 異なるバーコードの読取間隔

14.2.スキャンモード (71 ページ) がプレゼンテーションまたは 14.3.連続読取りモード (72 ページ) が有効の場合、バーコードの読取りが成功した後に異なるバーコードの読取りが可能になるまでの時間を設定することができます。設定範囲は 0.1 秒～9.9 秒です。

注 このパラメータは、14.7.同一バーコードの読取間隔 (74 ページ) や 14.6.デコードセッションタイムアウト (73 ページ) の値と同一またはそれ以上の値に設定することはできません。

初期値 = 0.1 秒



異なるバーコードの読取間隔

14.9. 照準パターンの切り替え

丸い照準の照射可否を設定することができます。この設定は [14.5.ピクリストモード](#) (73 ページ) が有効のときは使用できません。

初期値 = 許可



許可



拒否

14.10. 照準パターンの明るさ

丸い照準パターンの明るさを3段階の明度から選択することができます。**明度3**が最も明るく、**明度1**が最も暗くなります。

初期値 = 明度3



明度 1



明度 2



明度 3

14.11. 照明の切り替え

バーコードを読み取りやすくする照明の点灯可否を設定することができます。この設定を**拒否**に変更すると周囲の明るさによってはバーコードが読取れなくなりますのでご注意ください。

注 プレゼンテーション動作中にこのパラメータを**拒否**に変更することは推奨できません。

初期値 = 許可



許可



拒否

14.12. 照明の明るさ

照明の明るさを調整することができます。標準設定は**明度 6**です。**明度 0**が最も暗く、**明度 10**が最も明るい設定です。

注 明度 6 以上の設定を使った場合、発熱の問題が発生するかもしれません。明度 6 以上の設定を使用するには周囲の環境にも注意を払う必要があります。

初期値 = 明度 6



明度 0



明度 1



明度 2



明度 3

照明の明るさ (続き)



明度 4



明度 5



明度 6



明度 7



明度 8



明度 9



明度 10

14.13. 薄暗い環境でのバーコード検出支援

この機能は、[14.2.スキャンモード](#) (71 ページ) が**プレゼンテーション**の場合に使用可能な、バーコード検出の支援機能です。

支援なし - バーコードの検出支援を行いません。周辺に十分な光源が無い場合、バーコードの読取りができない場合があります。

照準 ON - 待機時、バーコードの検出支援のため常に照準を照射します。このオプションは、[14.9.照準パターンの切り替え](#) (75 ページ) より優先されます。

照明 ON - 待機時、バーコードの検出支援のため常に照明を照射します。このオプションは、[14.11.照明の切り替え](#) (76 ページ) より優先されます。

初期値 = 支援なし



支援なし



照準 ON



照明 ON

14.14. 視界調整

この機能は、[14.2.スキャンモード](#) (71 ページ) が**プレゼンテーション**の場合に使用されます。スキャナは、丸い照準パターンの中心部周辺のバーコードを探して読取ります。

バーコードの検出時間を速くするためにより小さな領域を検索する場合は、**小さな視界**を選択し、より大きな領域を検索する場合は、**すべての視界**を選択します。

初期値 = 標準の視界



小さな視界



標準の視界



すべての視界

14.15. 携帯電話／ディスプレイモード

このモードは、携帯電話や電子ディスプレイ上に表示されたバーコードの読取りパフォーマンスを改善することができます。

注 このモードは、すべての環境下での読取りを保証するものではありません。

初期値 = 無効



有効



無効

14.16. iOS ソフトキーボード

iPhone や iPad などの iOS デバイスと BLE/BT キーボードで接続しているあいだ表示されなくなるソフトキーボード（画面上に表示される内蔵キーボード）の表示状態を切り替えることができます。ソフトキーボードの状態を切り替えるには、トリガーボタンを素早くダブルクリックしてください。

注 もともと画面キーボードが表示されない場所、アプリ内ではこの機能は使用できません。



15. バーコード読取設定

15.1. 全てのバーコードの読取り

全てのバーコードタイプの読取を有効化/無効化することができます。

小数のバーコードタイプの読取りのみを許可したい場合は、**全バーコードタイプ無効**に設定してから、許可したいバーコードタイプの読取を有効化してください。



全バーコードタイプ無効



全バーコードタイプ有効

15.2. UPC/JAN

15.2.1. UPC-A の読取り

UPC-A の読取りを設定することができます。

初期値 = 有効



無効



有効

15.2.2. UPC-E の読取り

UPC-E の読取りを設定することができます。

初期値 = 有効



無効



有効

15.2.3. UPC-E1 の読取り

UPC-E1 の読取りを設定することができます。

初期値 = 無効



無効



有効

15.2.4. JAN-8 の読取り

JAN-8 の読取りを設定することができます。

初期値 = 有効



無効



有効

15.2.5. JAN-13 の読取り

JAN-13 の読取りを設定することができます。

初期値 = 有効



無効



有効

15.2.6. ISBN の読取り

ISBN の読取りを設定することができます。この設定を**有効**に変更すると、**978** または **979** から始まる JAN-13 を ISBN コードとして出力することができます。

初期値 = 無効



無効



有効

15.2.7. UPC/JAN アドオンコードの読取り

UPC/JAN コードに付加される 2 桁または 5 桁のアドオンコードの読取りを設定することができます。

無視 - アドオンコードがあっても無視します。

必須 - アドオンコードを送信します。アドオンコードがない UPC/JAN は無視します。

自動 - アドオンコードを自動検出して送信します。アドオンコードが無い場合は、[15.2.9.アドオンコードの確認回数](#) (87 ページ) で設定されている回数だけアドオンコードがないことを確認して送信します。

次の設定のいずれかを選択した場合、スキャナは選択した 3 桁の数値列から始まる UPC/JAN コードに対してアドオンコードを自動検出して送信します。アドオンコードが無い場合は、[15.2.9.アドオンコードの確認回数](#) (87 ページ) で設定されている回数だけアドオンコードがないことを確認して送信します。それ以外の数値列から始まる UPC/JAN コードはアドオンコードなしでただちに送信されます。

378/379 アドオンモード

978/979 アドオンモード

977 アドオンモード

414/419/434/439 アドオンモード

491 アドオンモード

スマートアドオンモード - 前述の 3 桁数値列から始まる UPC/JAN コードに適用されます。

ユーザー定義モード 1 - ユーザーが定義した 3 桁の数値列から始まる UPC/JAN コードに適用されます。[15.2.8.ユーザー定義アドオン](#) (87 ページ) を使用して定義します。

ユーザー定義モード 1 および 2 - ユーザーが定義した 3 桁の数値列から始まる UPC/JAN コードに適用されます。[15.2.8.ユーザー定義アドオン](#) (87 ページ) を使用して定義します。

スマートアドオンモード+ユーザー定義モード 1 - 前述の 3 桁数値列または、ユーザーが定義した 3 桁の数値列から始まる UPC/JAN コードに適用されます。[15.2.8.ユーザー定義アドオン](#) (87 ページ) を使用して定義します。

スマートアドオンモード+ユーザー定義モード 1 および 2 - 前述の 3 桁数値列または、ユーザーが定義した 3 桁の数値列から始まる UPC/JAN コードに適用されます。[15.2.8.ユーザー定義アドオン](#) (87 ページ) を使用して定義します。

UPC/JAN アドオンコードの読取り (続き)

初期値 = 無視



無視



必須



自動



378/379 アドオンモード



978/979 アドオンモード



977 アドオンモード



414/419/434/439 アドオンモード



491 アドオンモード

UPC/JAN アドオンコードの読取り (続き)



スマートアドオンモード



ユーザー定義モード 1



ユーザー定義モード 1 および 2



スマートアドオンモード
+
ユーザー定義モード 1



スマートアドオンモード
+
ユーザー定義モード 1 および 2

15.2.8. ユーザー定義アドオン

15.2.7.UPC/JAN アドオンコードの読取り (84 ページ) で**ユーザー定義モード**のいずれかを選択した場合は、以下のバーコードを使用して3桁の数値列を定義します。

初期値 = 000



ユーザー定義アドオン 1



ユーザー定義アドオン 2

「123」に変更する場合は、次の手順で行います。

ステップ 1 : **ユーザー定義アドオン 1** を読取ります。

ステップ 2 : **23.数字バーコード** (189 ページ) から「1」「2」「3」の順に読取ります。

15.2.9. アドオンコードの確認回数

アドオンコードの有無を確認する回数を設定することができます。アドオンコードの有無が混在した環境では回数を多めに設定することをお勧めいたします。設定範囲は2~30回です。

初期値 = 10



アドオンコードの確認回数

「5回」に変更する場合は、次の手順で行います。ステップ 2 の数字バーコードは必ず2桁必要です。

ステップ 1 : **アドオンコードの確認回数**を読取ります。

ステップ 2 : **23.数字バーコード** (189 ページ) から「0」「5」の順に読取ります。

15.2.10. アドオンコードの AIM ID フォーマット

13.2.コード ID の送信 (58 ページ) が AIM コード ID を送信に設定されているとき、アドオンコード読取り時の AIM ID の出力フォーマットを設定することができます。

分離 — UPC/JAN コードのデータと、アドオンコードのデータそれぞれに AIM ID を付加して送信します。

結合 — UPC/JAN コード+アドオンコードのデータに AIM ID を 1 つ付加して送信します。

分離転送 — UPC/JAN コードのデータと、アドオンコードのデータそれぞれに AIM ID を付加して送信します。UPC/JAN コードのデータと、アドオンコードは改行で分割されて送信されます。

初期値 = 結合



分離



結合



分離転送

15.2.11. UPC 縮小クワイエットゾーン

より小さいクワイエットゾーン（バーコードの左右にある空白のマージン）を含む UPC コードの読取りの有効化/無効化を設定することができます。この機能を有効に設定した場合、16.4.1 次元コードのクワイエットゾーンレベル (154 ページ) も選択してください。

初期値 = 無効



無効



有効

15.2.12. UPC-A チェックデジットの送信

UPC-A のチェックデジットの送信を設定することができます。

初期値 = 送信する



送信しない



送信する

15.2.13. UPC-E チェックデジットの送信

UPC-E のチェックデジットの送信を設定することができます。

初期値 = 送信する



送信しない



送信する

15.2.14. UPC-E1 チェックデジットの送信

UPC-E1 のチェックデジットの送信を設定することができます。

初期値 = 送信する



送信しない



送信する

15.2.15. UPC-A プリアンブル

UPC-A のプリアンブルの送信を設定することができます。

送信しない — プリアンブルは送信しません。チェックデジットを含めた 11 桁で送信されます。

システムキャラクタ — システムキャラクタを先頭に付加して送信します。チェックデジットを含めた 12 桁で送信されます。

カンントリーコード+システムキャラクタ — カントリーコード+システムキャラクタを先頭に付加して送信します。カンントリーコードは米国の場合は「0」です。チェックデジットを含めた 13 桁で送信されま

初期値 = システムキャラクタ



送信しない



システムキャラクタ



カンントリーコード+システムキャラクタ

0 から始まる JAN コードを読み取った時に、先頭の 0 が消去された 12 桁で送信されている場合、**カンントリーコード+システムキャラクタ**に設定することで、先頭の 0 も含めた 13 桁で送信されるようになります。

15.2.16. UPC-E プリアンブル

UPC-E のプリアンブルの送信を設定することができます。

送信しない — プリアンブルは送信しません。チェックデジットを含めた 7 桁で送信されます。

システムキャラクタ — システムキャラクタを先頭に付加して送信します。チェックデジットを含めた 8 桁で送信されます。

カンントリーコード+システムキャラクタ — カントリーコード+システムキャラクタを先頭に付加して送信します。カンントリーコードは米国の場合は「0」です。チェックデジットを含めた 9 桁で送信されます。

初期値 = システムキャラクタ



送信しない



システムキャラクタ



カンントリーコード+システムキャラクタ

15.2.17. UPC-E1 プリアンブル

UPC-E1 のプリアンブルの送信を設定することができます。

送信しない — プリアンブルは送信しません。チェックデジットを含めた 7 桁で送信されます。

システムキャラクタ — システムキャラクタを先頭に付加して送信します。チェックデジットを含めた 8 桁で送信されます。

カンントリーコード+システムキャラクタ — カントリーコード+システムキャラクタを先頭に付加して送信します。カンントリーコードは米国の場合は「0」です。チェックデジットを含めた 9 桁で送信されます。

初期値 = システムキャラクタ



送信しない



システムキャラクタ



カンントリーコード+システムキャラクタ

15.2.18. UPC-E を UPC-A に拡張

UPC-E を UPC-A に拡張して出力することができます。**拡張する**を選択した場合、[15.2.12.UPC-A チェックデジットの送信](#) (89 ページ)、[15.2.15.UPC-A プリアンブル](#) (90 ページ) の影響を受けます。

初期値 = 拡張しない



拡張しない



拡張する

15.2.19. UPC-E1 を UPC-A に拡張

UPC-E を UPC-A に拡張して出力することができます。**拡張する**を選択した場合 [15.2.12.UPC-A チェックデジットの送信](#) (89 ページ)、[15.2.15.UPC-A プリアンブル](#) (90 ページ) の影響を受けます。

初期値 = 拡張しない



拡張しない



拡張する

15.2.20. JAN-8 を JAN-13 に拡張

拡張するを選択した場合、JAN-13 と互換性を持たせるように、JAN-8 に 5 つの「0」を追加して出力します。

初期値 = 拡張しない



拡張しない



拡張する

15.2.21. ISBN の出力フォーマット

15.2.6.ISBN の読取り (83 ページ) が**有効**の場合、出力フォーマットを以下より選択します。

ISBN-10 - 978 から始まる JAN-13 を旧規格の 10 桁コードとして出力します。このフォーマットでは 979 から始まるコードは ISBN として処理されません。

ISBN-13 - 978 または 979 から始まる JAN-13 を現行規格の 13 桁コードとして出力します。

初期値 = ISBN-10



ISBN-10



ISBN-13

15.2.22. UCC クーポン拡張コード

UCC クーポン拡張コードの読取りを設定することができます。この設定を**有効**にすると、5 で始まる UPC-A、99 で始まる JAN-13/UPC-A/GSI-128 をクーポンコードとして出力することができます。すべてのクーポンタイプをサポートするには、UPC-A/JAN-13/GSI-128 の読取りを有効にする必要があります。

初期値 = 無効



無効



有効

15.2.23. クーポンフォーマット

サポートする UCC クーポン拡張コードのフォーマットを選択することができます。

旧クーポン — UPC-A/GS1-128 と JAN-13/GS-128 のクーポンコードをサポートします。

新クーポン — UPC-A/GS1-Databar と JAN-13/GS1-Databar のクーポンコードをサポートします。

新旧クーポン自動識別 — 新旧両方のクーポンコードをサポートします。

初期値 = 新クーポン



旧クーポン



新クーポン



新旧クーポン自動識別

15.2.24. ISSN の読取り

ISSN の読取りを設定することができます。この設定を**有効**にすると、**977** から始まる JAN-13 を 8 桁の ISSN コードとして出力することができます。

初期値 = 無効



無効



有効

15.3. Code128

15.3.1. Code128 の読取り

Code128 の読取りを設定することができます。

初期値 = 有効



無効



有効

15.3.2. Code128 読取り桁数

Code128 の読取り可能な桁数を以下の 4 種類から設定することができます。

1 つの固定桁数 — 設定した桁数の Code128 のみを読み取ります。

2 つの固定桁数 — 設定した 2 つの桁数の Code128 のみを読み取ります。

範囲指定 — 指定された範囲内の桁数の Code128 のみを読み取ります。

任意桁数 — スキャナの機能が許す範囲で、桁数の指定を行わず読み取ります。

- ・ 6 桁で固定する：**1 つの固定桁数**→[23.数字バーコード](#) (189 ページ) から「0」「6」
- ・ 8 桁と 16 桁で固定する：**2 つの固定桁数**→[23.数字バーコード](#) (189 ページ) から「0」「8」「1」「6」
- ・ 4 桁～12 桁の範囲で設定する：**範囲指定**→[23.数字バーコード](#) (189 ページ) から「0」「4」「1」「2」

初期値 = 任意桁数



1 つの固定桁数



2 つの固定桁数



範囲指定



任意桁数

15.3.3. GS1-128 の読取り

GS1-128 の読取りを設定することができます。

初期値 = 有効



無効



有効

15.3.4. ISBT 128 の読取り

ISBT 128 の読み取りを設定することができます。

初期値 = 有効



無効



有効

15.3.5. ISBT 連結

2つのペアとなる ISBT コードを連結して送信することができます。

ISBT 連結有効 – 必ず2つのペアとなる ISBT コードが必要です。単独の ISBT コードを読取ることはできません。

ISBT 連結無効 – ISBT 連結を行いません。

ISBT 連結自動 – 2つのペアとなる ISBT コードは、連結して送信します。単独の ISBT コードは [15.3.7.ISBT 連結冗長性](#) (99 ページ) で設定されている回数チェックしてから送信します。

初期値 = ISBT 連結無効



ISBT 連結無効



ISBT 連結有効



ISBT 連結自動

15.3.6. ISBT テーブルチェック

ISBT の仕様には、一般的にペアとして使用されるいくつかのリストのテーブルが含まれています。[15.3.5.ISBT 連結](#) (98 ページ) を **有効** に変更する場合は、この設定を **チェックする** に変更し、ISBT の仕様に含まれるテーブルに存在するペアのみを連結して送信するようにしてください。

初期値 = チェックする



チェックしない



チェックする

15.3.7. ISBT 連結冗長性

15.3.5.ISBT 連結 (98 ページ) を **ISBT 連結自動** に設定している場合は、単独の ISBT コードかどうかをチェックする回数をこの設定で行います。設定には、以下のバーコードを読んだあと、2つの [23.数字バーコード](#) (189 ページ) を使用します。希望の値が「5」のように 2 桁に満たない場合は、「05」のようにゼロで先頭を埋めてください。設定可能な範囲は 2~20 です。

初期値 = 10



ISBT 連結冗長性

15.3.8. Code128 セキュリティレベル

Code128 は、15.3.2.Code128 読取り桁数 (96 ページ) が任意桁数に設定されている場合、誤読に対して脆弱です。スキャナは誤読に対して以下の4つのセキュリティレベルを提供します。セキュリティレベルと読み取り易さは相反していて、セキュリティレベルを上げると誤読に対して強固になりますが、バーコードの読み取り易さは低下します。必要なセキュリティレベルを設定してください。

セキュリティレベル 0 — この設定は、スキャナの設定を最大の状態で使用でき、ほとんどの「規格内」バーコードを読み取るために十分な精度を持っています。

セキュリティレベル 1 — このオプションは、妥当な読み取り精度を維持しながら、ほとんどの誤読を排除します。

セキュリティレベル 2 — このオプションは、セキュリティレベル 1 でも誤読してしまうような、品質の悪いバーコードの読み取るために使用します。

セキュリティレベル 3 — セキュリティレベル 2 でも誤読が発生する場合に、スキャナの持つ機能の範囲で最大限の正確性を提供します。

注 **セキュリティレベル 3** を選択することは、規格外のバーコードを誤読することに対する極端な措置であり、スキャナの読み取り能力を著しく損ないます。このセキュリティレベルが必要な場合は、バーコードの品質を向上させることを強くお勧めいたします。

初期値 = Code128 セキュリティレベル 1



Code128 セキュリティレベル 0



Code128 セキュリティレベル 1



Code128 セキュリティレベル 2



Code128 セキュリティレベル 3

15.3.9. Code128 縮小クワイエットゾーン

より小さいクワイエットゾーン（バーコードの左右にある空白のマージン）を含む Code128 の読取りの有効化/無効化を設定することができます。この機能を**有効**に設定した場合、[16.4.1 次元コードのクワイエットゾーンレベル](#)（154 ページ）も選択してください。

初期値 = 無効



無効



有効

15.3.10. Code128 <FNC4>

この機能は、<FNC4>を含んだ Code128 に対して適用されます。<FNC4>を**無視する**を選択した場合、スキヤナは<FNC4>を削除し、そのあとのデータは Code128 標準のデータとしてホストへ送信されます。

初期値 = <FNC4>を使用する



<FNC4>を使用する



<FNC4>を無視する

15.4. Code39

15.4.1. Code39 の読取り

Code39 の読取りを設定することができます。

初期値 = 有効



無効



有効

15.4.2. Trioptic Code 39 の読取り

Trioptic Code39 の読取りを設定することができます。この設定を**有効**にすると、[15.4.8.Code39 読取りフォーマット](#)（105 ページ）のフル ASCII フォーマットは使用できません。

初期値 = 無効



無効



有効

15.4.3. Code39 を Code32 に変換

Code32 は、イタリアの薬局業界によって使用される Code39 の一種です。**有効**をスキャンすることで、Code39 を Code32 に変換できます。

注 この機能を使用する場合、Code39 の読み取りは**有効**である必要があります。

初期値 = 無効



無効



有効

15.4.4. Code32 プリフィックス

この機能を**有効**にすると、すべての Code32 バーコードの先頭に“A”を追加することができます。

初期値 = 無効



無効



有効

15.4.5. Code39 読取り桁数

Code39 の読取り可能な桁数を以下の 4 種類から設定することができます。

1 つの固定桁数 — 設定した桁数の Code39 のみを読み取ります。

2 つの固定桁数 — 設定した 2 つの桁数の Code39 のみを読み取ります。

範囲指定 — 指定された範囲内の桁数の Code39 のみを読み取ります。

任意桁数 — スキャナの機能が許す範囲で、桁数の指定を行わず読み取ります。

- ・ 6 桁で固定する：**1 つの固定桁数**→23.数字バーコード (189 ページ) から「0」「6」
- ・ 8 桁と 16 桁で固定する：**2 つの固定桁数**→23.数字バーコード (189 ページ) から「0」「8」「1」「6」
- ・ 4 桁～12 桁の範囲で設定する：**範囲指定**→23.数字バーコード (189 ページ) から「0」「4」「1」「2」

初期値 = 範囲指定 (2 文字～55 文字)



1 つの固定桁数



2 つの固定桁数



範囲指定 (2～55)



任意桁数

15.4.6. Code39 チェックデジットの検査

Code39 のチェックデジットの検査を設定することができます。**検査する**設定に変更した場合、チェックデジットの無いバーコードを読取ることはできません。

初期値 = 検査しない



検査しない



検査する

15.4.7. Code39 チェックデジットの送信

Code39 のチェックデジットの送信を設定することができます。この設定を変更するには [15.4.6.Code39 チェックデジットの検査](#) (105 ページ) を**検査する**に設定しておく必要があります。

初期値 = 送信しない



送信しない



送信する

15.4.8. Code39 読取りフォーマット

Code39 の読取りフォーマットを設定することができます。フル ASCII フォーマットは、2つの文字の組み合わせで ASCII キャラクタを表現する特別なフォーマットです。

初期値 = 標準フォーマット



標準フォーマット



フル ASCII フォーマット

15.4.9. Code39 セキュリティレベル

スキャナは誤読に対して以下の4つのセキュリティレベルを提供します。セキュリティレベルと読み取り易さは相反していて、セキュリティレベルを上げると誤読に対して強固になりますが、バーコードの読み取り易さは低下します。必要なセキュリティレベルを設定してください。

セキュリティレベル 0 – この設定は、スキャナの設定を最大の状態で使用でき、ほとんどの「規格内」バーコードを読み取るために十分な精度を持っています。

セキュリティレベル 1 – このオプションは、妥当な読み取り精度を維持しながら、ほとんどの誤読を排除します。

セキュリティレベル 2 – このオプションは、**セキュリティレベル 1**でも誤読してしまうような、品質の悪いバーコードの読み取るために使用します。

セキュリティレベル 3 – **セキュリティレベル 2**でも誤読が発生する場合に、スキャナの持つ機能の範囲で最大限の正確性を提供します。

注 **セキュリティレベル 3**を選択することは、規格外のバーコードを誤読することに対する極端な措置であり、エンジンの読み取り能力を著しく損ないます。このセキュリティレベルが必要な場合は、バーコードの品質を向上させることを強くお勧めいたします。

初期値 = Code39 セキュリティレベル 1



Code39 セキュリティレベル 0



Code39 セキュリティレベル 1



Code39 セキュリティレベル 2



Code39 セキュリティレベル 3

15.4.10. Code39 縮小クワイエットゾーン

より小さいクワイエットゾーン（バーコードの左右にある空白のマージン）を含む Code39 の読取りの有効化/無効化を設定することができます。この機能を**有効**に設定した場合、[16.4.1 次元コードのクワイエットゾーンレベル](#)（154 ページ）も選択してください。

初期値 = 無効



無効



有効

15.5. Code93

15.5.1. Code93 の読取り

Code93 の読取りを設定することができます。

初期値 = 無効



無効



有効

15.5.2. Code93 読取り桁数

Code93 の読取り可能な桁数を以下の 4 種類から設定することができます。

1 つの固定桁数 — 設定した桁数の Code93 のみを読み取ります。

2 つの固定桁数 — 設定した 2 つの桁数の Code93 のみを読み取ります。

範囲指定 — 指定された範囲内の桁数の Code93 のみを読み取ります。

任意桁数 — スキャナの機能が許す範囲で、桁数の指定を行わず読み取ります。

- ・ 6 桁で固定する：**1 つの固定桁数**→[23.数字バーコード](#) (189 ページ) から「0」「6」
- ・ 8 桁と 16 桁で固定する：**2 つの固定桁数**→[23.数字バーコード](#) (189 ページ) から「0」「8」「1」「6」
- ・ 4 桁～12 桁の範囲で設定する：**範囲指定**→[23.数字バーコード](#) (189 ページ) から「0」「4」「1」「2」

初期値 = 範囲指定 (4 文字～55 文字)



1 つの固定桁数



2 つの固定桁数



範囲指定 (4～55)



任意桁数

15.6. Code11

15.6.1. Code11 の読取り

Code11 の読取りを設定することができます。

初期値 = 無効



無効



有効

15.6.2. Code11 読取り桁数

Code11 の読取り可能な桁数を以下の 4 種類から設定することができます。

1 つの固定桁数 — 設定した桁数の Code11 のみを読み取ります。

2 つの固定桁数 — 設定した 2 つの桁数の Code11 のみを読み取ります。

範囲指定 — 指定された範囲内の桁数の Code11 のみを読み取ります。

任意桁数 — スキャナの機能が許す範囲で、桁数の指定を行わず読み取ります。

- ・ 6 桁で固定する：**1 つの固定桁数**→[23.数字バーコード](#) (189 ページ) から「0」「6」
- ・ 8 桁と 16 桁で固定する：**2 つの固定桁数**→[23.数字バーコード](#) (189 ページ) から「0」「8」「1」「6」
- ・ 4 桁～12 桁の範囲で設定する：**範囲指定**→[23.数字バーコード](#) (189 ページ) から「0」「4」「1」「2」

初期値 = 範囲指定 (4 文字～55 文字)



1 つの固定桁数



2 つの固定桁数



範囲指定 (4～55)



任意桁数

15.6.3. Code11 チェックデジットの検査

この機能により、スキャナは Code 11 のチェックデジットを検査して、データが完全かどうかを確認できます。次のいずれかのバーコードをスキャンして、**チェックデジットの数**を指定するか、この機能を**無効**にします。

初期値 = 無効



無効



1つのチェックデジット



2つのチェックデジット

15.6.4. Code11 チェックデジットの送信

Code11 のチェックデジットの送信を設定することができます。この設定を変更するには [15.6.3.Code11 チェックデジットの検査](#) (110 ページ) を [1つのチェックデジット](#) に設定しておく必要があります。

初期値 = 送信しない



送信しない



送信する

15.7. Interleaved 2 of 5 (ITF)

15.7.1. ITF の読取り

ITF の読取りを設定することができます。

初期値 = 無効



無効



有効

15.7.2. ITF 読取り桁数

ITF の読取り可能な桁数を以下の 4 種類から設定することができます。

1 つの固定桁数 — 設定した桁数の ITF のみを読み取ります。

2 つの固定桁数 — 設定した 2 つの桁数の ITF のみを読み取ります。

範囲指定 — 指定された範囲内の桁数の ITF のみを読み取ります。

任意桁数 — スキャナの機能が許す範囲で、桁数の指定を行わず読み取ります。任意桁数の使用は、誤読の発生する可能性を高めますのでご注意ください。

- ・ 6 桁で固定する：**1 つの固定桁数**→23.数字バーコード (189 ページ) から「0」「6」
- ・ 8 桁と 16 桁で固定する：**2 つの固定桁数**→23.数字バーコード (189 ページ) から「0」「8」「1」「6」
- ・ 4 桁～12 桁の範囲で設定する：**範囲指定**→23.数字バーコード (189 ページ) から「0」「4」「1」「2」

初期値 = 1 つの固定桁数 (14 文字)



1 つの固定桁数 (14)



2 つの固定桁数



範囲指定



任意桁数

15.7.3. ITF チェックデジットの検査

ITF のチェックデジットの検査を設定することができます。**検査する**に変更した場合、チェックデジットの無いバーコードを読取ることはできません。チェックデジットの種類が不明の場合は、まず**検査する (USS チェックデジット)**でお試してください。

初期値 = 検査しない



検査しない



検査する (USS チェックデジット)



検査する (OPCC チェックデジット)

15.7.4. ITF チェックデジットの送信

ITF のチェックデジットの送信を設定することができます。この設定を変更するには [15.7.3.ITF チェックデジットの検査](#) (112 ページ) を**検査する**に設定しておく必要があります。

初期値 = 送信しない



送信しない



送信する

15.7.5. ITF を JAN13 に変換する

14桁のITFを13桁のJANコードに変換して出力することができます。正しく変換を行うためには、コードの先頭に0と、正しいJAN13用のチェックデジットが必要です。

初期値 = 変換しない



変換しない



変換する

15.7.6. ITF セキュリティレベル

ITF は、15.7.2.ITF 読取り桁数 (111 ページ) が任意桁数に設定されている場合、誤読に対して非常に脆弱です。スキャナは誤読に対して以下の4つのセキュリティレベルを提供します。セキュリティレベルと読み取り易さは相反していて、セキュリティレベルを上げると誤読に対して強固になりますが、バーコードの読み取り易さは低下します。必要なセキュリティレベルを設定してください。

セキュリティレベル 0 – この設定は、スキャナの設定を最大の状態で使用でき、ほとんどの「規格内」バーコードを読み取るために十分な精度を持っています。

セキュリティレベル 1 – このオプションは、妥当な読み取り精度を維持しながら、ほとんどの誤読を排除します。

セキュリティレベル 2 – このオプションは、セキュリティレベル 1 でも誤読してしまうような、品質の悪いバーコードの読み取るために使用します。

セキュリティレベル 3 – セキュリティレベル 2 でも誤読が発生する場合に、スキャナの持つ機能の範囲で最大限の正確性を提供します。

注 「セキュリティレベル 3」を選択することは、規格外のバーコードを誤読することに対する極端な措置であり、エンジンの読み取り能力を著しく損ないます。このセキュリティレベルが必要な場合は、バーコードの品質を向上させることを強くお勧めいたします。

初期値 = ITF セキュリティレベル 1



ITF セキュリティレベル 0



ITF セキュリティレベル 1



ITF セキュリティレベル 2



ITF セキュリティレベル 3

15.7.7. ITF 縮小クワイエットゾーン

より小さいクワイエットゾーン（バーコードの左右にある空白のマージン）を含む ITF の読取りの有効化/無効化を設定することができます。この機能を**有効**に設定した場合、[16.4.1 次元コードのクワイエットゾーンレベル](#)（154 ページ）も選択してください。

初期値 = 無効



無効



有効

15.8. Discrete 2 of 5

15.8.1. Discrete 2 of 5 の読取り

Discrete 2 of 5 の読取りを設定することができます。

初期値 = 無効



無効



有効

15.8.2. Discrete 2 of 5 読取り桁数

Discrete 2 of 5 の読取り可能な桁数を以下の 4 種類から設定することができます。

1 つの固定桁数 — 設定した桁数の Discrete 2 of 5 のみを読み取ります。

2 つの固定桁数 — 設定した 2 つの桁数の Discrete 2 of 5 のみを読み取ります。

範囲指定 — 指定された範囲内の桁数の Discrete 2 of 5 のみを読み取ります。

任意桁数 — スキャナの機能が許す範囲で、桁数の指定を行わず読み取ります。任意桁数の使用は、誤読の発生する可能性を高めますのでご注意ください。

- ・ 6 桁で固定する：**1 つの固定桁数**→[23.数字バーコード](#) (189 ページ) から「0」「6」
- ・ 8 桁と 16 桁で固定する：**2 つの固定桁数**→[23.数字バーコード](#) (189 ページ) から「0」「8」「1」「6」
- ・ 4 桁～12 桁の範囲で設定する：**範囲指定**→[23.数字バーコード](#) (189 ページ) から「0」「4」「1」「2」

初期値 = 1 つの固定桁数 (12 文字)



1 つの固定桁数 (12)



2 つの固定桁数



範囲指定



任意桁数

15.9. Codabar (NW-7)

15.9.1. NW-7 の読取り

NW-7 の読取りを設定することができます。

初期値 = 有効



無効



有効

15.9.2. NW-7 読取り桁数

NW-7 の読取り可能な桁数を以下の 4 種類から設定することができます。です。

1 つの固定桁数 — 設定した桁数の NW-7 のみを読み取ります。

2 つの固定桁数 — 設定した 2 つの桁数の NW-7 のみを読み取ります。

範囲指定 — 指定された範囲内の桁数の NW-7 のみを読み取ります。

任意桁数 — スキャナの機能が許す範囲で、桁数の指定を行わず読み取ります。

- ・ 6 桁で固定する：**1 つの固定桁数**→[23.数字バーコード](#) (189 ページ) から「0」「6」
- ・ 8 桁と 16 桁で固定する：**2 つの固定桁数**→[23.数字バーコード](#) (189 ページ) から「0」「8」「1」「6」
- ・ 4 桁～12 桁の範囲で設定する：**範囲指定**→[23.数字バーコード](#) (189 ページ) から「0」「4」「1」「2」

初期値 = 範囲指定 (5 文字～55 文字)



1 つの固定桁数



2 つの固定桁数



範囲指定 (5～55)



任意桁数

15.9.3. NW-7 CLSI 編集

14文字のNW-7をCLSI形式で出力することができます。このオプションを有効にすると、スタート・ストップキャラクタを取り除き、1文字目、5文字目、10文字目の後にスペースを挿入します。

注 スタート・ストップキャラクタは14文字には含まれません。

初期値 = 無効



無効



有効

15.9.4. NW-7 スタート・ストップキャラクタの送信

スタート・ストップキャラクタとは、NW-7の始まりと終わりに配置される文字のことです。通常、A、B、C、Dの4つのアルファベットのいずれかが配置されます。

初期値 = 送信する



送信する



送信しない

15.9.5. NW-7 スタート・ストップキャラクタの大文字小文字

NW-7のスタート・ストップキャラクタの大文字・小文字変換を設定することができます。

初期値 = 大文字



大文字



小文字

15.10. MSI

15.10.1. MSI の読取り

MSI の読取りを設定することができます。

初期値 = 無効



無効



有効

15.10.2. MSI 読取り桁数

MSI の読取り可能な桁数を以下の 4 種類から設定することができます。

1 つの固定桁数 — 設定した桁数の MSI のみを読み取ります。

2 つの固定桁数 — 設定した 2 つの桁数の MSI のみを読み取ります。

範囲指定 — 指定された範囲内の桁数の MSI のみを読み取ります。

任意桁数 — スキャナの機能が許す範囲で、桁数の指定を行わず読み取ります。

- ・ 6 桁で固定する：**1 つの固定桁数**→[23.数字バーコード](#) (189 ページ) から「0」「6」
- ・ 8 桁と 16 桁で固定する：**2 つの固定桁数**→[23.数字バーコード](#) (189 ページ) から「0」「8」「1」「6」
- ・ 4 桁～12 桁の範囲で設定する：**範囲桁数**→[23.数字バーコード](#) (189 ページ) から「0」「4」「1」「2」

初期値 = 範囲指定 (4 文字～55 文字)



1 つの固定桁数



2 つの固定桁数



範囲桁数 (4～55)



任意桁数

15.10.3. MSI チェックデジットの検査

MSI コードには1桁のチェックデジットが常に必要です。2桁目のチェックデジットはオプションです。**2桁のチェックデジット**を使用する場合は、[15.10.5.MSI チェックデジットのアルゴリズム](#) (120 ページ) も設定してください。

初期値 = 1桁のチェックデジット



1桁のチェックデジット



2桁のチェックデジット

15.10.4. MSI チェックデジットの送信

MSI のチェックデジットの送信を設定することができます。

初期値 = 送信しない



送信しない



送信する

15.10.5. MSI チェックデジットのアルゴリズム

2桁目のチェックデジットを検査するアルゴリズムは2つあります。以下のいずれかのバーコードをスキャンしてアルゴリズムを設定することができます。

初期値 = MOD 10/MOD 10



MOD 11/MOD 10



MOD 10/MOD 10

15.10.6. MSI 縮小クワイエットゾーン

より小さいクワイエットゾーン（バーコードの左右にある空白のマージン）を含む MSI の読取りの有効化/無効化を設定することができます。この機能を**有効**に設定した場合、[16.4.1 次元コードのクワイエットゾーンレベル](#)（154 ページ）も選択してください。

初期値 = 無効



無効



有効

15.11. Chinese 2 of 5

15.11.1. Chinese 2 of 5 の読取り

Chinese 2 of 5 の読取りを設定することができます。

初期値 = 無効



無効



有効

15.12. Matrix 2 of 5

15.12.1. Matrix 2 of 5 の読取り

Matrix 2 of 5 の読取りを設定することができます。

初期値 = 無効



無効



有効

15.12.2. Matrix 2 of 5 読取り桁数

Matrix 2 of 5 の読取り可能な桁数を以下の 4 種類から設定することができます。

1 つの固定桁数 — 設定した桁数の Matrix 2 of 5 のみを読み取ります。

2 つの固定桁数 — 設定した 2 つの桁数の Matrix 2 of 5 のみを読み取ります。

範囲指定 — 指定された範囲内の桁数の Matrix 2 of 5 のみを読み取ります。

任意桁数 — スキャナの機能が許す範囲で、桁数の指定を行わず読み取ります。任意桁数の使用は、誤読の発生する可能性を高めますのでご注意ください。

- ・ 6 桁で固定する：**1 つの固定桁数**→[23.数字バーコード](#) (189 ページ) から「0」「6」
- ・ 8 桁と 16 桁で固定する：**2 つの固定桁数**→[23.数字バーコード](#) (189 ページ) から「0」「8」「1」「6」
- ・ 4 桁～12 桁の範囲で設定する：**範囲指定**→[23.数字バーコード](#) (189 ページ) から「0」「4」「1」「2」

初期値 = 1 つの固定桁数 (14 文字)



1 つの固定桁数 (14)



2 つの固定桁数



範囲桁数



任意桁数

15.12.3. Matrix 2 of 5 チェックデジットの検査

Matrix 2 of 5 のチェックデジットの検査を設定することができます。**検査する**設定に変更した場合、チェックデジットの無いバーコードを読取ることはできません。

初期値 = 検査しない



検査しない



検査する

15.12.4. Matrix 2 of 5 チェックデジットの送信

Matrix 2 of 5 のチェックデジットの送信を設定することができます。この設定を変更するには [0. Matrix 2 of 5 チェックデジットの検査 \(124 ページ\)](#) を**検査する**に設定しておく必要があります。

初期値 = 送信しない



送信しない



送信する

15.13. GS1 Databar

15.13.1. GS1 Databar Omnidirectional の読取り

GS1 DataBar Omnidirectional、GS1 Databar Stacked の読取りを設定することができます。

初期値 = 有効



無効



有効

15.13.2. GS1 Databar Limited の読取り

GS1 Databar Limited の読取りを設定することができます。

初期値 = 有効



無効



有効

15.13.3. GS1 Databar Expanded の読取り

GS1 Databar Expanded、GS1 Databar Expanded Stacked の読取りを設定することができます。

初期値 = 有効



無効



有効

15.13.4. GS1 Databar を UPC/JAN に変換

GS1 Databar または GS1 Databar Limited を UPC/JAN に変換して送信します。この設定を**有効**にすると、先頭の「010」を削除して 13 桁の JAN-13 として送信されます。2 個以上 6 個未満の「0」から開始される場合は、「0100」を削除して 12 桁の UPC-A として送信されます。

初期値 = 無効



無効



有効

15.13.5. GS1 Databar Limited マージンチェックレベル

GS1 Databar Limited に対して 4 種類の読取精度レベルを設定することができます。レベルが高いほど読取精度も高くなりますが、バーコードをスキャンするときの読取速度が低下します。

マージンチェックレベル 1 — バーコードにクワイエットゾーン（バーコード左右の空白）は必要ありません。以前の GS1 規格に準拠しています。ただし「7」と「9」で始まる UPC コードを読取った時に GS1 Databar Limited として読取る可能性があります。

マージンチェックレベル 2 — 自動的にバーコードの危険性を検知します。UPC コードを読取った時に GS1 Databar Limited として読取る可能性があります。誤った読取りを行なう場合は、レベルを上げるか下げてください。

マージンチェックレベル 3 — 2011 年以降の新しい GS1 規格を読取るのに適しています。読取るバーコードの末尾に 5 モジュール分のクワイエットゾーン（バーコード左右の空白）が必要です。

マージンチェックレベル 4 — さらに厳しいバーコードの読取りに適しています。読取るバーコードの先頭と末尾に、それぞれ 5 モジュール分のクワイエットゾーン（バーコード左右の空白）が必要です。

初期値 = マージンチェックレベル 3



マージンチェックレベル 1



マージンチェックレベル 2



マージンチェックレベル 3



マージンチェックレベル 4

15.13.6. GS1 Databar セキュリティレベル

スキャナは GS1 Databar (GS1 Databar、GS1 Databar Limited、GS1 Databar Expanded) の誤読に対して以下の 4 つのセキュリティレベルを提供します。セキュリティレベルと読み取り易さは相反していて、セキュリティレベルを上げると誤読に対して強固になりますが、バーコードの読み取り易さは低下します。必要なセキュリティレベルを設定してください。

セキュリティレベル 0 – この設定は、スキャナの設定を最大の状態で使用でき、ほとんどの「規格内」バーコードを読み取るために十分な精度を持っています。

セキュリティレベル 1 – このオプションは、妥当な読み取り精度を維持しながら、ほとんどの誤読を排除します。

セキュリティレベル 2 – このオプションは、**セキュリティレベル 1** でも誤読してしまうような、品質の悪いバーコードの読み取るために使用します。

セキュリティレベル 3 – **セキュリティレベル 2** でも誤読が発生する場合に、スキャナの持つ機能の範囲で最大限の正確性を提供します。

注 **セキュリティレベル 3** を選択することは、規格外のバーコードを誤読することに対する極端な措置であり、エンジンの読み取り能力を著しく損ないます。このセキュリティレベルが必要な場合は、バーコードの品質を向上させることを強くお勧めいたします。

初期値 = GS1 Databar セキュリティレベル 1



GS1 Databar セキュリティレベル 0



GS1 Databar セキュリティレベル 1



GS1 Databar セキュリティレベル 2



GS1 Databar セキュリティレベル 3

15.13.7. GS1 Databar Expanded セキュリティレベル

スキャナは GS1 Databar Expanded の誤読に対して以下の 4 つのセキュリティレベルを提供します。セキュリティレベルと読み取り易さは相反していて、セキュリティレベルを上げると誤読に対して強固になりますが、バーコードの読み取り易さは低下します。必要なセキュリティレベルを設定してください。

セキュリティレベル 0 – この設定は、スキャナの設定を最大の状態で使用でき、ほとんどの「規格内」バーコードを読み取るために十分な精度を持っています。

セキュリティレベル 1 – このオプションは、妥当な読み取り精度を維持しながら、ほとんどの誤読を排除します。

セキュリティレベル 2 – このオプションは、**セキュリティレベル 1** でも誤読してしまうような、品質の悪いバーコードの読み取るために使用します。

セキュリティレベル 3 – **セキュリティレベル 2** でも誤読が発生する場合に、スキャナの持つ機能の範囲で最大限の正確性を提供します。

注 **セキュリティレベル 3** を選択することは、規格外のバーコードを誤読することに対する極端な措置であり、エンジンの読み取り能力を著しく損ないます。このセキュリティレベルが必要な場合は、バーコードの品質を向上させることを強くお勧めいたします。

初期値 = GS1 Databar Expanded セキュリティレベル 1



GS1 Databar Expanded セキュリティレベル 0



GS1 Databar Expanded セキュリティレベル

1



GS1 Databar Expanded セキュリティレベル 2



GS1 Databar Expanded セキュリティレベル 3

15.14. 合成シンボル

15.14.1. CC-C の読取り

合成シンボル CC-C の読取りを設定することができます。

初期値 = 無効



無効



有効

15.14.2. CC-A/B の読取り

合成シンボル CC-A、CC-B の読取りを設定することができます。この設定を**有効**にした場合は [15.14.5.UPC 合成モード](#) (132 ページ) も参照してください。

初期値 = 無効



無効



有効

15.14.3. TLC-39 の読取り

合成シンボル TLC-39 の読取りを設定することができます。

初期値 = 無効



無効



有効

15.14.4. 反転合成シンボル

反転した合成シンボルの読取りを設定することができます。

標準のみ — 標準の合成シンボルを読取ることができます。

反転のみ — 反転した合成シンボルを読取ることができます。このモードでは、GS1 Datbaar Limited を 1 次元コードに持った CC-A/B のみがサポートされます。このモードを正しく動作させるには、[15.13.2.GS1 Databar Limited の読取り](#) (125 ページ) と [15.14.2.CC-A/B の読取り](#) (130 ページ) の両方が**有効**に設定されており、[16.1.反転 1 次元バーコード](#) (151 ページ) が**反転のみ**または**自動検出**に設定されている必要があります。

初期値 = 標準のみ



標準のみ



反転のみ

合成シンボルの例

(標準合成シンボル)

標準合成シンボルを読み取るには、反転合成シンボルを**標準のみ**に設定し、反転 1 次元バーコードを**標準のみ**または**自動検出**に設定します。

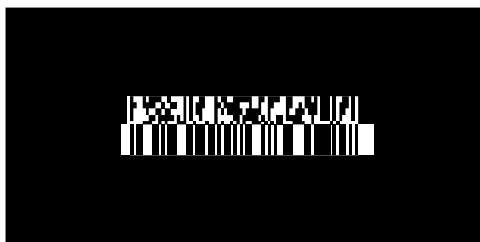

(反転合成シンボル)

反転合成シンボルを読み取るには、反転合成シンボルを**反転のみ**に設定し、を**反転のみ**または**自動検出**に設定します。

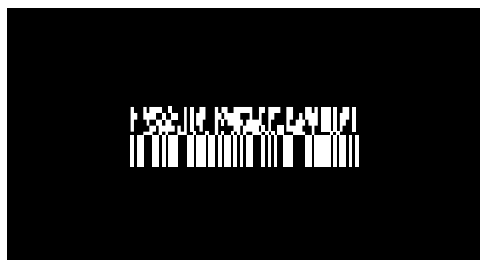

15.14.5. UPC 合成モード

15.14.2.CC-A/B の読取り (130 ページ) を有効に設定した場合、UPC/JAN コードをどのように扱うか設定することができます。

リンクしない — 2次元コードの有無にかかわらず、UPC/JAN コードのみを送信します。

常にリンクする* — UPC/JAN コードと 2次元コードを常にリンクして送信します。2次元コードの存在しない UPC/JAN コードは読み取ることができません。

自動認識する — 2次元コードがリンクされているか自動認識して送信します。

初期値 = 常にリンクする



リンクしない



常にリンクする



自動認識する

15.14.6. ビープモード

合成シンボルの読取り成功時に何回ビープ音を鳴らすか設定することができます。

1回 — 読取り成功後に 1 回鳴ります。

各1回 — 各コードタイプ読取り成功後に 1 回ずつ鳴ります

2回 — 読取り成功後に 2 回鳴ります。

初期値 = 各 1 回



1 回



各 1 回



2 回

15.14.7. UCC/EAN 合成シンボルを GS1-128 に変換

UCC/EAN を含む合成シンボルを GS1-128 として出力します。

初期値 = 無効



無効



有効

15.15. PDF417

15.15.1. PDF417 の読取り

PDF417 の読取りを設定することができます。

初期値 = 有効



無効



有効

15.15.2. Micro PDF417 の読取り

Micro PDF417 の読取りを設定することができます。

初期値 = 無効



無効



有効

15.15.3. Code128 エミュレーション

このオプションを**有効**にすると、特定の Micro PDF417 コードを Code128 として送信することが出来ます。この機能を使用するためには [13.2.コード ID の送信](#) (58 ページ) が **AIM コード ID を送信** にセットされている必要があります。

以下の表は、この機能の設定値と特定の Micro PDF417 を読み取った時の AIM ID の確認表です。

先頭 3 桁	無効	有効
903~905]L3]C1
908、909]L4]C2
910、911]L5]C0

初期値 = 無効



無効



有効

15.15.4. PDF417 優先

この機能を**有効**に設定すると特定の 1 次元バーコード (下記参照) の読取りを [15.15.5.PDF417 優先タイムアウト](#) (136 ページ) の時間だけ遅延させることができます。スキャナは、優先タイムアウトまでの期間は PDF417 コードのみを読み取ろうとし、読取りに成功すると PDF417 コードのデータだけを出力します。その期間に PDF417 コードを読み取らなければ、1 次元バーコードの読取りを行い出力します。この設定は、PDF417 および下記 1 次元バーコード以外には影響を与えません。

注 特定の 1 次元バーコード

Code 128 : 7~10 文字、14~22 文字、27~28 文字

Code 39 : 8 文字、12 文字

初期値 = 無効



無効



有効

15.15.5. PDF417 優先タイムアウト

15.15.4.PDF417 優先 (135 ページ) が有効になっている場合、特定の1次元バーコードを読み取るまでのタイムアウト期間を設定することができます。設定範囲は0ミリ秒～5000ミリ秒です。

初期値 = 200 ミリ秒



PDF417 優先タイムアウト

「400 ミリ秒」に変更する場合は、次の手順で行います。ステップ2の数字バーコードは必ず4桁必要です。

ステップ1 : PDF417 優先タイムアウトを読み取ります。

ステップ2 : 23.数字バーコード (189 ページ) から「0」「4」「0」「0」の順に読み取ります。

15.16. Data Matrix

15.16.1. Data Matrix の読取り

Data matrix の読取りを設定することができます。

初期値 = 有効



無効



有効

15.16.2. GS1 Data Matrix の読取り

GS1 Data Matrix の読取りを設定することができます。

初期値 = 無効



無効



有効

15.16.3. Data Matrix 白黒反転イメージの読取り

白と黒が反転している Data Matrix の読取りを設定することができます。

初期値 = 標準のみ



標準のみ



反転のみ



自動検出

15.16.4. Data Matrix 左右反転イメージの読取り

左右が反転している Data Matrix の読取りを設定することができます。

初期値 = 自動検出



標準のみ



反転のみ



自動検出

15.17. Maxicode

15.17.1. Maxicode の読取り

Maxicode の読取りを設定することができます。

初期値 = 無効



無効



有効

15.18. QR コード

15.18.1. QR コードの読取り

QR コードの読取りを設定することができます。

初期値 = 有効



無効



有効

15.18.2. GS1 QR コードの読取り

GS1 QR コードの読取りを設定することができます。

初期値 = 無効



無効



有効

15.18.3. Micro QR コードの読取り

MicroQR コードの読取りを設定することができます。

初期値 = 有効



無効



有効

15.18.4. QR コードの連結機能について

スキャナは QR コードの使用に従って分割された QR コードを連結して出力することができます。QR コードの連結機能を使用するには、スキャナのフォーカス範囲にすべての分割された QR コードが存在している必要があります。QR コードの分割仕様に従っていなかったり、QR コード同士が離れていたり、QR コードが複数の紙面にまたがっていたりする場合は読取ることができませんのでご注意ください。

仕様に従っていない



離れている

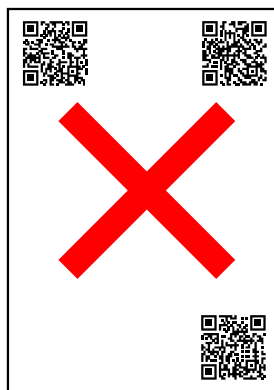

複数の紙面にまたがっている



常に連結* — スキャナは、仕様に沿って分割された QR コードを 1 回のスキャンで読取り、連結したデータを送信します。

連結なし、ヘッダあり — スキャナは仕様に沿って分割された QR コードを、個別の QR コードとして読取り、ヘッダ情報を含めたデータを送信します。

連結なし、ヘッダなし — スキャナは仕様に沿って分割された QR コードを、個別の QR コードとして読取り、ヘッダ情報を除外したデータで送信します。

初期値 = 常に連結



常に連結



連結なし、ヘッダあり



連結なし、ヘッダなし

15.19. Aztec

15.19.1. Aztec の読取り

Aztec の読取りを設定することができます。

初期値 = 有効



無効



有効

15.19.2. Aztec 白黒反転イメージの読取り

白と黒が反転している Aztec の読取りを設定することができます。

初期値 = 自動検出



標準のみ



反転のみ



自動検出

15.20. Han Xin

15.20.1. Han Xin の読取り

Han Xin の読取りを設定することができます。

初期値 = 無効



無効



有効

15.20.2. Han Xin 白黒反転イメージの読取り

白と黒が反転している Han Xin の読取りを設定することができます。

初期値 = 標準のみ



標準のみ



反転のみ



自動検出

15.21. Grid Matrix

15.21.1. Grid Matrix の読取り

Grid Matrix の読取りを設定することができます。

初期値 = 有効



無効



有効

15.21.2. Grid Matrix 白黒反転イメージの読取り

白と黒が反転している Grid Matrix の読取りを設定することができます。

初期値 = 標準のみ



標準のみ



反転のみ



自動検出

15.21.3. Grid Matrix 左右反転イメージの読取り

左右が反転している Grid Matrix の読取りを設定することができます。

初期値 = 標準のみ



標準のみ



反転のみ



自動検出

15.22. 郵便バーコード

15.22.6.日本郵便カスタマバーコードの読取り (147 ページ)

15.22.1. US Postnet の読取り

US Postnet の読取りを設定することができます。

初期値 = 無効



無効



有効

15.22.2. US Planet の読取り

US Planet の読取りを設定することができます。

初期値 = 無効



無効



有効

15.22.3. US Postal チェックデジットの送信

US Postnet および US Planet を含む、US Postal のチェックデジットの送信を設定することができます。

初期値 = 送信する



送信しない



送信する

15.22.4. UK Postal の読取り

UK Postal の読取りを設定することができます。

初期値 = 無効



無効



有効

15.22.5. UK Postal チェックデジットの送信

UK Postal のチェックデジットの送信を設定することができます。

初期値 = 送信する



送信しない



送信する

15.22.6. 日本郵便カスタマバーコードの読取り

カスタマバーコードの読取りを設定することができます。

初期値 = 無効



無効



有効

15.22.7. Australia Post の読取り

Australia Post の読取りを設定することができます。

初期値 = 無効



無効



有効

15.22.8. Australia Post フォーマット

Australia Post のフォーマットを設定することができます。

自動識別 - N および C エンコーディングテーブルを使用して顧客情報フィールドをデコードします。このオプションは、エンコーディングテーブルを指定していないため、誤読のリスクが増加します。

Raw フォーマット - 0~3 の数字を使用した生データのパターンで出力します。

英数字エンコード - C エンコーディングテーブルを使用して顧客情報フィールドをデコードします。

数字エンコード - N エンコーディングテーブルを使用して顧客情報フィールドをデコードします。

Australia Post のエンコーディングテーブルの詳細については、<http://www.auspost.com.au> の Australia Post Customer Barcoding Technical Specifications を参照してください。

初期値 = 自動識別



自動識別



Raw フォーマット



英数字エンコード



数字エンコード

15.22.9. Netherlands KIX コードの読取り

Netherlands KIX コードの読取りを設定することができます。

初期値 = 無効



無効



有効

15.22.10. USPS 4CB/One Code/Intelligent Mail の読取り

USPS 4CB/One Code/Intelligent Mail の読取りを設定することができます。

初期値 = 無効



無効



有効

15.22.11. UPU FICS Postal の読取り

UPU FICS Postal の読取りを設定することができます。

初期値 = 無効



無効



有効

15.22.12. Mailmark の読取り

Mailmark の読取りを設定することができます。

初期値 = 無効



無効



有効

15.22.13. Korea Postal の読取り

Korean Postal の読取りを設定することができます。

注 Korean Postal の読取り桁数は「6 桁」に固定されています。

初期値 = 無効



無効



有効

16. バーコードオプション

16.1. 反転 1 次元バーコード

白と黒が反転している 1 次元バーコードの読取りを設定することができます。

標準のみ — 標準の 1 次元バーコードのみ読取ることができます。

反転のみ — 反転の 1 次元バーコードのみ読取ることができます。

自動検出 — 標準と反転の両方の 1 次元バーコードを読取ることができます。

初期値 = 標準のみ



標準のみ



反転のみ



自動検出

16.2.2 値バーコードのセキュリティレベル

スキャナは特定バーコードの誤読に対して以下の4つのセキュリティレベルを提供します。セキュリティレベルと読み取り易さは相反していて、セキュリティレベルを上げると誤読に対して強固になりますが、バーコードの読み取り易さは低下します。必要なセキュリティレベルを設定してください。

セキュリティレベル 1* - 次のバーコードを読取る際に2度読みして一致してから出力します。

- 8桁以下の Codabar (NW-7)
- 4桁以下の MSI
- 8桁以下の Discrete 2 of 5
- 8桁以下の Interleaved 2 of 5 (ITF)

セキュリティレベル 2 - すべての2値バーコードを読取る際に2度読みして一致してから出力します。

セキュリティレベル 3 - 次のバーコードを読取る際には3度読みして一致してから出力します。それ以外のバーコードは2度読みして一致してから出力します。

- 8桁以下の Codabar (NW-7)
- 4桁以下の MSI
- 8桁以下の Discrete 2 of 5
- 8桁以下の Interleaved 2 of 5 (ITF)

セキュリティレベル 4 - すべての2値バーコードを読取る際に3度読みして一致してから出力します。

初期値 = 2値バーコード セキュリティレベル 1



2値バーコード セキュリティレベル 1



2値バーコード セキュリティレベル 2



2値バーコード セキュリティレベル 3



2値バーコード セキュリティレベル 4

16.3.4 値バーコードのセキュリティレベル

スキャナは特定バーコード（Code128、Code93、JAN/EAN/UPC）の誤読に対して以下の4つのセキュリティレベルを提供します。セキュリティレベルと読み取り易さは相反していて、セキュリティレベルを上げると誤読に対して強固になりますが、バーコードの読み取り易さは低下します。必要なセキュリティレベルを設定してください。

セキュリティレベル 0 — この設定は、スキャナの設定を最大の状態で使用でき、ほとんどの「規格内」バーコードを読み取るために十分な精度を持っています。

セキュリティレベル 1* — このオプションは、妥当な読み取り精度を維持しながら、ほとんどの誤読を排除します。

セキュリティレベル 2 — このオプションは、**セキュリティレベル 1**でも誤読してしまうような、品質の悪いバーコードの読み取るために使用します。

セキュリティレベル 3 — **セキュリティレベル 2**でも誤読が発生する場合に、スキャナの持つ機能の範囲で最大限の正確性を提供します。

注 **セキュリティレベル 3**を選択することは、規格外のバーコードを誤読することに対する極端な措置であり、エンジンの読み取り能力を著しく損ないます。このセキュリティレベルが必要な場合は、バーコードの品質を向上させることを強くお勧めいたします。

初期値 = 4 値バーコード セキュリティレベル 1



4 値バーコード セキュリティレベル 0



4 値バーコード セキュリティレベル 1



4 値バーコード セキュリティレベル 2



4 値バーコード セキュリティレベル 3

16.4.1 次元コードのクワイエットゾーンレベル

この機能は、クワイエットゾーン（バーコード左右にある空白のマージン）が少ないバーコードに対する読み取りに使用されます。クワイエットゾーンレベルを高くすることは、読み取りの時間を長くし誤読のリスクを高めるため、必要なコードタイプのみ有効にし、その他のコードタイプでは無効にすることを強くお勧めします。

クワイエットゾーンレベル 0 – スキャナはクワイエットゾーンに関して通常通りに動作します。

クワイエットゾーンレベル 1 – スキャナはクワイエットゾーンに関して厳密に動作します。

クワイエットゾーンレベル 2 – スキャナは読み取りのためにバーコードの終わりにあるクワイエットゾーンのみを必要とします。

クワイエットゾーンレベル 3 – スキャナはクワイエットゾーンやバーコードの終わりに何も無くても読み取ります。

初期値 = クワイエットゾーンレベル 1



クワイエットゾーンレベル 0



クワイエットゾーンレベル 1



クワイエットゾーンレベル 2



クワイエットゾーンレベル 3

16.5. 文字間ギャップサイズ

Code 39 および NW-7 は、一般的に小さな文字間ギャップを持っていますが、これは通常とても小さいものです。バーコード印刷技術によっては、このギャップが許容される最大サイズよりも大きくなり、読み取りができなくなる場合があります。この問題が発生した場合、**大きい文字間ギャップ**を設定することで、このような規格外のバーコードを読み取ることができる可能性があります。

初期値 = 通常の文字間ギャップ



通常の文字間ギャップ



大きい文字間ギャップ

16.6. マクロ PDF417

マクロ PDF417 とは、単一の PDF417 では表現できないような大量のデータを、複数のコードに分割して表現した PDF417 を 1 つのデータとしてエンコードする機能のことです。スキャナは、最大 50 個のマクロ PDF417 シンボルに格納された 64KB 以上の読み取りデータに対応することができます。

注 異なるコードタイプのバーコードや、連続していないシーケンスを持つマクロ PDF417 を読み取るとエラー音（低音-低音）が鳴ります。

16.6.1. バッファの送信

このバーコードを読み取ると、スキャナはその時点で保存されていたマクロ PDF417 のデータを全てホストへ送信し、マクロ PDF417 の読取りを中止します。



マクロ PDF417 バッファの送信

16.6.2. エントリの中止

このバーコードを読み取ると、スキャナはその時点で保存されていたマクロ PDF417 のデータをホストへ送信せずにクリアし、マクロ PDF417 の読取りを中止します。



マクロ PDF417 エントリの中止

17. 標準設定値一覧

パラメータ	標準値	掲載ページ
システム設定		
設定バーコードの読取	有効	37
設定値の初期化	N/A	37
オペレーションモード	自動モード	38
自動パワーオフ（省電力）	15分	39
通信設定		
クレードルの自動ペアリング設定	有効	40
Bluetooth®通信タイプ	BT キーボード	41
無線電波状態の確認	標準レベル	42
BT SPP 自動接続	有効	43
BT SPP ACK/NAK	無効	43
インジケータ設定		
ブザー音量	音量「中」	44
バイブレーター	有効	44
読取成功インジケータ	ブザー	45
無線接続インジケータ	ブザー	45
システム設定インジケータ	ブザー	46
警告・エラーインジケータ	ブザー	46
パワーオンインジケータ	ブザー	47
パワーオフインジケータ	ブザー	48
ダイレクトデコードインジケータ	無効	49
内蔵メモリ設定（バッチモード）		
バッチデータ送信	N/A	50
最後に保存されたデータを削除	N/A	50
すべてのバッチデータを削除	N/A	51
すべての一時データを削除	N/A	51
内蔵メモリ容量の確認	N/A	51
バッチ送信終了メッセージ	無効	52
電源オフ時の一時データ	無効	52

標準設定値一覧（続き）

パラメータ	標準値	掲載ページ
USB/BT/BLE キーボード設定		
USB/BT/BLE キーボード文字間遅延	遅延無し	53
USB/BT/BLE キーボードデータ間遅延	遅延無し	54
大文字/小文字の変換	自動トレース	55
キーボードレイアウト	英語（北米）	55
RS232 設定		
標準設定値	9600,8,なし,1,なし	57
データ送信設定		
コード ID の送信	送信しない	58
ターミネーター	CR	65
プリフィックスとサフィックス	未定義	66
送信データフォーマット	データのみ	67
“読取なし”メッセージの送信	無効	68
バーコード内の制御コードの送信	部分的に送信する	68
ECI 文字の送信	有効	69
トリガー操作設定		
自動プレゼンテーション	有効	70
スキャンモード	レベル	71
連続読取りモード	無効	72
ユニークバーコードの読取り	無効	72
ピックリストモード	常に無効	73
デコードセッションタイムアウト	9.9 秒	73
同一バーコードの読取間隔	0.5 秒	74
異なるバーコードの読取間隔	0.1 秒	74
照準パターンの切り替え	許可	75
照準パターンの明るさ	明度 3	75
照明の切り替え	許可	76
照明の明るさ	7	76
薄暗い環境でのバーコード検出支援	支援なし	78
視界調整	標準の境界	79
携帯電話/ディスプレイモード	無効	79
iOS ソフトキーボード	N/A	80

標準設定値一覧（続き）

パラメータ	標準値	掲載ページ
バーコード読取設定		
全てのバーコードの読取り	N/A	81
UPC/JAN		
UPC-A の読取り	有効	82
UPC-E の読取り	有効	82
UPC-E1 の読取り	無効	82
JAN-8 の読取り	有効	83
JAN-13 の読取り	有効	83
ISBN の読取り	無効	83
UPC/JAN アドオンコードの読取り	無視	84
ユーザー定義アドオン 1	000	87
ユーザー定義アドオン 2	000	87
アドオンコードの確認回数	10	87
アドオンコードの AIM ID フォーマット	結合	88
UPC 縮小クワイエットゾーン	無効	88
UPC-A チェックデジットの送信	送信する	89
UPC-E チェックデジットの送信	送信する	89
UPC-E1 チェックデジットの送信	送信する	89
UPC-A プリアンブル	システムキャラクタ	90
UPC-E プリアンブル	システムキャラクタ	91
UPC-E1 プリアンブル	システムキャラクタ	92
UPC-E を UPC-A に拡張	拡張しない	93
UPC-E1 を UPC-A に拡張	拡張しない	93
JAN-8 を JAN-13 に拡張	拡張しない	93
ISBN の出力フォーマット	ISBN-10	94
UCC クーポン拡張コード	無効	94
クーポンフォーマット	新クーポン	95
ISSN の読取り	有効	95
Code128		
Code128 の読取り	有効	96
Code128 読取り桁数	任意桁数	96
GS1-128 の読取り	有効	97
ISBT 128 の読取り	有効	97

標準設定値一覧（続き）

パラメータ	標準値	掲載ページ
Code128（続き）		
ISBT 連結	ISBT 連結無効	98
ISBT テーブルチェック	チェックする	98
ISBT 連結冗長性	10	99
Code128 セキュリティレベル	セキュリティレベル 1	100
Code128 縮小クワイエットゾーン	無効	101
Code128 <FNC4>	<FNC4>を使用する	101
Code39		
Code39 の読取り	有効	102
Trioptic Code 39 の読取り	無効	102
Code39 を Code32 に変換	無効	103
Code32 プリフィックス	無効	103
Code39 読取り桁数	範囲指定（2 桁～55 桁）	104
Code39 チェックデジットの検査	検査しない	105
Code39 チェックデジットの送信	送信しない	105
Code39 読取りフォーマット	標準フォーマット	105
Code39 セキュリティレベル	セキュリティレベル 1	106
Code39 縮小クワイエットゾーン	無効	107
Code93		
Code93 の読取り	無効	108
Code93 読取り桁数	範囲指定（4 桁～55 桁）	108
Code11		
Code11 の読取り	無効	109
Code11 読取り桁数	範囲指定（4 桁～55 桁）	109
Code11 チェックデジットの検査	無効	110
Code11 チェックデジットの送信	送信しない	110
Interleaved 2 of 5 (ITF)		
ITF の読取り	無効	111
ITF 読取り桁数	1 つの固定桁数（14 桁）	111
ITF チェックデジットの検査	検査しない	112
ITF チェックデジットの送信	送信しない	112
ITF を JAN13 に変換する	変換しない	113
ITF セキュリティレベル	セキュリティレベル 1	114

標準設定値一覧（続き）

パラメータ	標準値	掲載ページ
Interleaved 2 of 5 (ITF) (続き)		
ITF 縮小クワイエットゾーン	無効	115
Discrete 2 of 5		
Discrete 2 of 5 の読取り	無効	116
Discrete 2 of 5 読取り桁数	1つの固定桁数（12桁）	116
Codabar (NW-7)		
NW-7 の読取り	有効	117
NW-7 読取り桁数	範囲指定（5桁～55桁）	117
NW-7 CLSI 編集	無効	118
NW-7 スタート・ストップキャラクタの送信	送信する	118
NW-7 スタート・ストップキャラクタの大文字小文字	大文字	118
MSI		
MSI の読取り	無効	119
MSI 読取り桁数	範囲指定（4桁～55桁）	119
MSI チェックデジットの検査	1桁のチェックデジット	120
MSI チェックデジットの送信	送信しない	120
MSI チェックデジットのアルゴリズム	MOD 10/MOD 10	120
MSI 縮小クワイエットゾーン	無効	121
Chinese 2 of 5		
Chinese 2 of 5 の読取り	無効	122
Matrix 2 of 5		
Matrix 2 of 5 の読取り	無効	123
Matrix 2 of 5 読取り桁数	1つの固定桁数（14桁）	123
Matrix 2 of 5 チェックデジットの検査	検査しない	124
Matrix 2 of 5 チェックデジットの送信	送信しない	124
GS1 Databar		
GS1 Databar Omnidirectional の読取り	有効	125
GS1 Databar Limited の読取り	有効	125
GS1 Databar Expanded の読取り	有効	125
GS1 Databar を UPC/JAN に変換	無効	126
GS1 Databar Limited マージンチェックレベル	チェックレベル 3	127
GS1 Databar セキュリティレベル	セキュリティレベル 1	128
GS1 Databar Expanded セキュリティレベル	セキュリティレベル 1	129

標準設定値一覧（続き）

パラメータ	標準値	掲載ページ
合成シンボル		
CC-C の読取り	無効	130
CC-A/B の読取り	無効	130
TLC-39 の読取り	無効	130
反転合成シンボル	標準のみ	131
UPC 合成モード	常にしない	132
ビープモード	各 1 回	132
UCC/EAN 合成シンボルを GS1-128 に変換	無効	133
PDF417		
PDF417 の読取り	有効	134
Micro PDF417 の読取り	無効	134
Code128 エミュレーション	無効	135
PDF417 優先	無効	135
PDF417 優先タイムアウト	200 ミリ秒	136
Data Matrix		
Data Matrix の読取り	有効	137
GS1 Data Matrix の読取り	無効	137
Data Matrix 白黒反転イメージの読取り	標準のみ	138
Data Matrix 左右反転イメージの読取り	自動検出	138
Maxicode		
Maxicode の読取り	無効	139
QR コード		
QR コードの読取り	有効	140
GS1 QR コードの読取り	無効	140
Micro QR コードの読取り	有効	140
QR コードの連結機能について	常に連結	141
Aztec		
Aztec の読取り	有効	142
Aztec 白黒反転イメージの読取り	自動検出	142
Han Xin		
Han Xin の読取り	無効	143
Han Xin 白黒反転イメージの読取り	標準のみ	143

標準設定値一覧（続き）

パラメータ	標準値	掲載ページ
Grid Matrix		
Grid Matrix の読取り	無効	144
Grid Matrix 白黒反転イメージの読取り	標準のみ	144
Grid Matrix 左右反転イメージの読取り	標準のみ	145
郵便バーコード		
US Postnet の読取り	無効	146
US Planet の読取り	無効	146
US Postal チェックデジットの送信	送信する	146
UK Postal の読取り	無効	147
UK Postal チェックデジットの送信	送信する	147
日本郵便カスタマバーコードの読取り	無効	147
Australia Post の読取り	無効	148
Australia Post フォーマット	自動識別	148
Netherlands KIX コードの読取り	無効	149
USPS 4CB/One Code/Intelligent Mail の読取り	無効	149
UPU FICS Postal の読取り	無効	149
Mailmark の読取り	無効	150
Korea Postal の読取り	無効	150
バーコードオプション		
反転 1 次元バーコード	標準のみ	151
2 値バーコードのセキュリティレベル	セキュリティレベル 1	152
4 値バーコードのセキュリティレベル	セキュリティレベル 1	153
1 次元コードのクワイエットゾーンレベル	クワイエットゾーンレベル 1	154
文字間ギャップサイズ	通常の文字間ギャップ	155
マクロ PDF417	N/A	156

18. クレードルを使用した接続方法

18.1. USB キーボードインターフェース

本機の標準の接続方法です。スキャナは、読み取ったバーコードデータをクレードルにワイヤレスで送信し、クレードルは受信したバーコードデータをあたかもキーボードで入力したように USB ケーブルでホストへ送信します。ホストでは、Excel や Word などのキーボードによる文字の入力が可能なソフトウェアが待機状態で実行されている必要があります。

注 かな、カナ、半角カナ、漢字、その他の全角文字を含む QR コードをただしく出力するには、[18.2.USB 仮想 COM インターフェース](#) (165 ページ) による接続が必要です。

1. クレードルのインターフェーススイッチを『左』へ切り替えます。

注 この操作は、必ずすべてのケーブルを取り外した状態で行ってください。

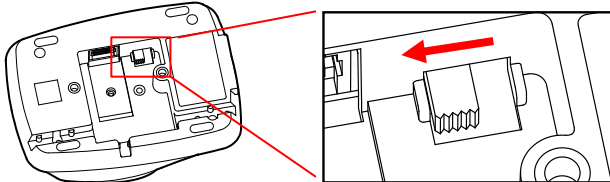

2. USB インターフェースケーブルをクレードルのインターフェースポートへ接続し、ケーブルをクレードルのガイドスロットに沿ってはめ込みます。

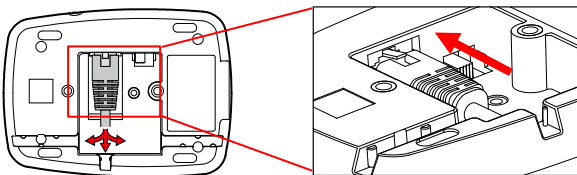

3. 専用の USB インターフェースケーブルを使用してホスト PC の USB ポートに接続します。はじめてホスト PC に接続した場合、ドライバのインストールに時間がかかる場合があります。クレードルが使用可能になるまで、クレードルの LED ランプは赤色に点灯し続けます。使用可能になると、次のようにランプが点灯します。

緑色の点灯：次の手順 4 を行います。

青色の点滅：次の手順はスキップし手順 5 を行います。(手順 4 を行うこともできます)

4. クレードルの LED ランプが消えるまで、2 秒間クレードルボタンを押し続け、その後放します。クレードルの LED ランプが緑色の点滅に変化し、続いて青色の点滅に変化します。

5. スキャナのトリガーボタンを 2 秒以上引き続け、スキャナの電源をオンにします。

6. スキャナで [8.4.ペアリング情報削除](#) (42 ページ) を読み取ります。



ペアリング情報削除

7. スキャナをクレードルに置くとペアリングが自動的に開始されます。

8. ペアリングが完了すると、クレードルおよびスキャナ双方の LED インジケータが青色に点灯し使用可能になります。

18.2. USB 仮想 COM インターフェース

スキャナは、読み取ったバーコードデータをクレードルにワイヤレスで送信し、クレードルはホスト PC に擬似的なシリアル通信でデータを送信します。シリアル通信を行うには、①適切なドライバのインストールと、②適切な受信ソフトウェアの使用が求められます。

シリアル通信では、かな、カナ、半角カナ、漢字、その他の全角文字を含む QR コードをただしく出力することができます。

USB 仮想 COM エミュレーションは、Windows のみを正式にサポートしています。その他の OS についてはドライバおよびソフトウェアの提供は行っておりません。あらかじめご了承ください。

1. クレードルのインターフェーススイッチを『右』へ切り替えます。

注 この操作は、必ずすべてのケーブルを取り外した状態で行ってください。

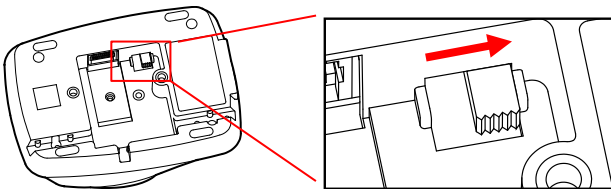

2. USB インターフェースケーブルをクレードルのインターフェースポートへ接続し、ケーブルをクレードルのガイドスロットに沿ってはめ込みます。

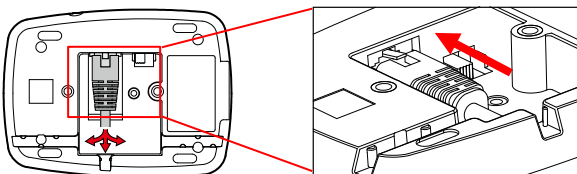

3. 専用の USB インターフェースケーブルを使用してホスト PC の USB ポートに接続します。はじめてホスト PC に接続した場合、ドライバのインストールが必要です。ドライバのインストールについては [18.2.1.USB CDC ドライバ](#) (166 ページ) をご覧ください。

クレードルが使用可能になるまで、クレードルの LED ランプは赤色に点灯し続けます。ドライバがインストールされ使用可能になると、次のようにランプが点灯します。

緑色の点灯：次の手順 4 を行います。

青色の点滅：次の手順はスキップし手順 5 を行います。(手順 4 を行うこともできます)

4. クレードルの LED ランプが消えるまで、2 秒間クレードルボタンを押し続け、その後、開放します。クレードルの LED ランプが緑色の点滅に変化し、続いて青色の点滅に変化します。
5. スキャナのトリガーボタンを 2 秒以上引き続け、スキャナの電源をオンにします。
6. スキャナで [8.4.ペアリング情報削除](#) (42 ページ) を読み取ります。



ペアリング情報削除

7. スキャナをクレードルに置くとペアリングが自動的に開始されます。
8. ペアリングが完了すると、クレードルおよびスキャナ双方の LED インジケータが青色に点灯し使用可能になります。
9. シリアル通信のソフトウェアをホスト PC でセットアップして実行します。

シリアル通信のソフトウェアをお持ちでない場合は、無償の **RSWedge** を使用してシリアル通信を行うことができます。**RSWedge** を使用したデータ受信をご希望の場合は、続けて [20.RSWedge について](#) (174 ページ) をご確認ください。

18.2.1. USB CDC ドライバ

18.2.1.1. ドライバのダウンロードとインストール

Windows 10 以降の OS を使用している場合、ドライバは Windows に含まれています。この場合、ドライバのインストールは必要ありませんので、そのまま次へ進んでください。

Windows 8.1 以前の OS を使用している場合、以下の手順に沿ってドライバのインストールを行ってください。対応 OS は、Windows 7/8/8.1(32/64 ビット)です。

1. 以下のリンクからドライバをダウンロードし、任意の場所へ解凍し展開します。
http://www.unitech-japan.co.jp/public/download/MS852/OG/signed_CDC_driver.zip

2. 展開したフォルダに 2 つのファイルが存在することを確認します。

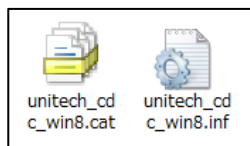

3. デバイスマネージャーを実行し、**Unitech C DC Scanner** を右クリックし、**ドライバーソフトウェアの更新** をクリックします。

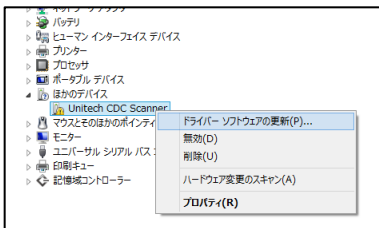

4. **コンピューターを参照してドライバーソフトウェアを検索します (R)** をクリックします。

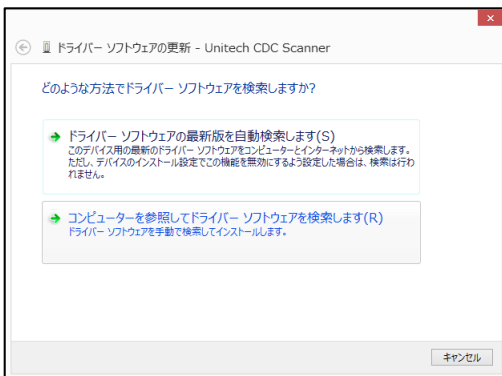

5. **参照ボタン** をクリックして、ドライバを展開したフォルダを選択します。その後、**次へ** ボタン をクリックします。
例では、C ドライブの直下に「signed_CDC_driver」という名称のフォルダを作成し、そこへ展開しています。

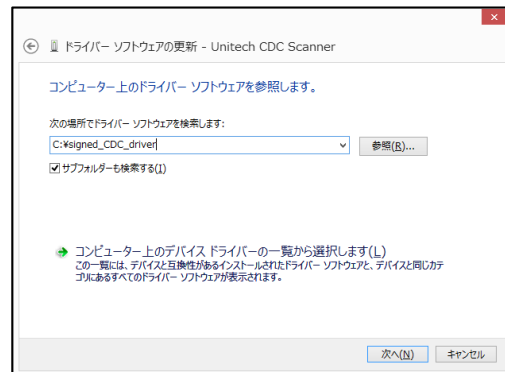

6. **このデバイスソフトウェアをインストールしますか?** という設問には、**インストール** ボタン をクリックして続行します。

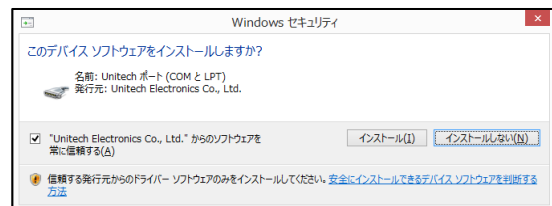

7. ドライバが正常にインストールされると、次のダイアログが表示されます。



18.2.1.2. COM ポート番号の確認

Windows のデバイスマネージャーを使用して、**スキャナがデータの送信に使用している COM ポートの番号**を確認します。ソフトウェア (RSWedge Unitech 版を含む) は、この COM ポート番号に対してデータを受信できるようにセットアップする必要があります。ソフトウェアがデータを受信できない場合は、この COM ポート番号が変更されている可能性があります。

【参考】デバイス マネージャーを開く

<https://support.microsoft.com/ja-jp/help/4026149/windows-open-device-manager>

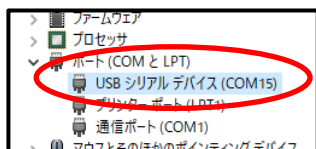

Windows10 以降

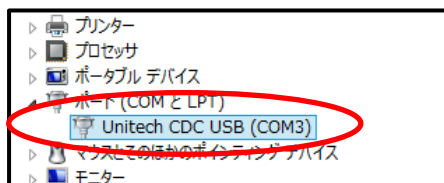

Windows 8.1 以前

18.3. RS232C インターフェース

スキャナは、読み取ったバーコードデータをクレードルにワイヤレスで送信し、クレードルはホスト PC にシリアル通信でデータを送信します。この接続方式では、ホスト PC 側に物理的な RS232C ポート (D-SUB9 コネクタ) が1つ必要です。ホスト側で USB⇄RS232C インターフェース変換ケーブルを使用している場合、正常に動作しない可能性があります。

1. クレードルのインターフェーススイッチを『右』へ切り替えます。

注 この操作は、必ずすべてのケーブルを取り外した状態で行ってください。

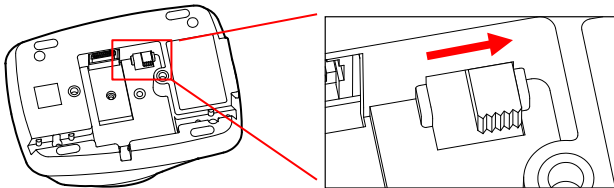

2. RS232C インターフェースケーブルをクレードルのインターフェースポートへ接続し、ケーブルをクレードルのガイドスロットに沿ってはめ込みます。

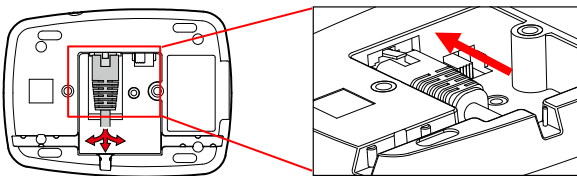

3. 専用の RS232C インターフェースケーブルを使用してホスト PC の RS232C ポートに接続します。

クレードルが使用可能になるまで、クレードルの LED ランプは赤色に点灯し続けます。ドライバがインストールされ使用可能になると、次のようにランプが点灯します。

緑色の点灯：次の手順 4 を行います。

青色の点滅：次の手順はスキップし手順 5 を行います。(手順 4 を行うこともできます)

4. クレードルの LED ランプが消えるまで、2 秒間クレードルボタンを押し続け、その後、開放します。クレードルの LED ランプが緑色の点滅に変化し、続いて青色の点滅に変化します。
5. スキャナのトリガーボタンを 2 秒以上引き続け、スキャナの電源をオンにします。

6. スキャナで [8.4.ペアリング情報削除](#) (42 ページ) を読み取ります。



ペアリング情報削除

7. スキャナをクレードルに置くとペアリングが自動的に開始されます。
8. ペアリングが完了すると、クレードルおよびスキャナ双方の LED インジケータが青色に点灯し使用可能になります。
9. シリアル通信のソフトウェアをホスト PC でセットアップして実行します。お持ちでない場合は、ユニテックの用意した無償の RSWedge を使用してシリアル通信を行うことができます。**RSWedge** を使用したデータ受信をご希望の場合は、続けて [20.RSWedge について](#) (174 ページ) をご確認ください。

19. Bluetooth®を使用した接続方法

19.1. BT/BLE キーボード

Bluetooth®接続における標準の接続方法です。BT キーボード接続は、ノート PC、スマホ、タブレットなど、ほとんどの環境で動作することができます。BLE キーボード接続は、BT キーボード接続よりも高速な接続やデータ転送を実現できますが、使用できるかどうかはホスト PC の OS や環境に依存します。とくに理由がない限り BT キーボード接続を行うことをお勧めいたします。

注 かな、カナ、半角カナ、漢字、その他の全角文字を含む QR コードをただしく出力するには、[19.2.BT SPP](#) (172 ページ) による接続が必要です。

注 iOS (iPhone、iPad、iPod) は、BT SPP が使用できないため日本語の出力はできません。

19.1.1. Windows 10 との接続例

次のマイクロソフトのサポートページでも同様の手順を確認することができます。

<https://support.microsoft.com/ja-jp/help/15290/windows-connect-bluetooth-device>

1. スキャナのトリガーボタンを 2 秒以上引き続け、スキャナの電源をオンにします。
2. スキャナで [8.4.ペアリング情報削除](#) を読み取ります。



ペアリング情報削除
3. スキャナで [8.3.Bluetooth®通信タイプ](#) (41 ページ) の **BT キーボード** を読み取ります。



BT キーボード
4. **[スタート]→[設定]→[デバイス]→[Bluetooth とその他のデバイス]** に移動し、Bluetooth をオンにします。
5. ペアリング済みの **[MS852B_XXXX]** (XXX X はスキャナ固有の値) があれば削除します。
6. **[+Bluetooth またはその他のデバイスを追加する]** をクリックし、**[*Bluetooth]** をクリックします。
7. **[MS852B_XXXX]** をクリックします。
8. 接続完了を示す画面が PC に表示されます。スキャナは接続完了音を鳴動し、青色ランプが点灯します。

どちらか片方だけでは正常に接続出来ていません。うまく接続できない場合は、ホスト PC の再起動を行い、もう一度手順の最初から行ってください。

19.1.2. Android との接続例

次の Google のサポートページでも同様の手順を確認することができます。

<https://support.google.com/android/answer/9075925?hl=ja>

注 Android は画面の表示や操作方法の規格が統一されていません。そのため、メーカーや機種の違いによって操作方法が下記の手順と異なる場合がありますのでご注意ください。

1. スキャナのトリガーボタンを 2 秒以上引き続け、スキャナの電源をオンにします。
2. スキャナで [8.4.ペアリング情報削除](#) (42 ページ) を読み取ります。



ペアリング情報削除

3. スキャナで [8.3.Bluetooth®通信タイプ](#) (41 ページ) の BT キーボードを読み取ります。



BT キーボード

4. [設定] → [接続済みの端末] → [接続の設定] → [Bluetooth] に移動し、Bluetooth をオンにします。
5. [設定] → [接続済みの端末] に進み、[現在接続されている端末] に [MS852B_XXXX] があれば、[削除] → [このデバイスとのペア設定を解除] してください。
6. [新しいデバイスとペア設定する] をタッチし、[使用可能なデバイス] に [MS852B_XXX X] が表示されるまで待機します。
7. [MS852B_XXXX] をタッチ → [連絡先と通話履歴へのアクセスを許可する] をチェック → [ペア設定する] をタッチします。

8. 接続が完了すると [設定] → [接続済みの端末] の [現在接続されている端末] に [MS852B_XXXX] がリストされます。スキャナは接続完了音を鳴動し、青色ランプが点灯します。
9. [設定] → [システム] → [言語と入力] → [物理キーボード] → [キーボードアシスタント] → [仮想キーボードの表示] を有効化します。この設定が無効の場合は、スキャナ接続中は画面キーボードが表示されなくなります。
10. スキャナが読み取ったバーコードのデータは、Android の画面キーボードが日本語入力の場合、正しく出力されません。

お勧めの画面キーボードは、google が製作・公開している「gboard」です。こちらのキーボードは英語入力、日本語入力の双方に対応し、任意にユーザーが切り替えることができます。 ※本ソフトウェアを使用して発生した如何なる損害も弊社では補償できかねますのでご了承ください。

「gboard」を使用してスキャナからのバーコードデータを表示する場合は、以下の Google ヘルプセンターの [Gboard で言語を追加する] の方法で [英語(米国) QWERTY] を追加し、バーコードデータを受信する前に、同ページの [言語切り替えキーを使用して言語を切り替える] の方法で画面キーボードを英語入力へ切り替えます。

<https://support.google.com/gboard/answer/7068494?co=GENIE.Platform%3DAndroid&hl=ja>

19.1.3. iOS (iPhone 等) との接続例

次の Apple のサポートページでも同様の手順を確認することができます。

<https://support.apple.com/ja-jp/HT204091>

1. スキャナのトリガーボタンを 2 秒以上引き続け、スキャナの電源をオンにします。
2. スキャナで **8.4.ペアリング情報削除** (42 ページ) を読み取ります。



ペアリング情報削除



3. スキャナで **8.3.Bluetooth®通信タイプ** (41 ページ) の **BT キーボード** を読み取ります。



BT キーボード

4.  [設定] →  [Bluetooth] に進み Bluetooth を  [オン] にします。
5.  [設定] →  [Bluetooth] に進み、[自分のデバイス] に [MS852B_XXXX] があれば、右の  [i] をタッチして [このデバイスの登録を解除] → [デバイスの登録を解除] してください。
6.  [設定] →  [Bluetooth] に進み、デバイスに [MS852B_XXXX] が表示されるまで待機します。
7. [MS852B_XXXX] をタッチします。
8. 接続が完了すると  [設定] →  [Bluetooth] の [自分のデバイス] に [MS852B_XXXX] がリストされます。スキャナは接続完了音を鳴動し、青色ランプが点灯します。

9. スキャナとの接続中に、スキャナ本体のトリガーボタンを素早く 2 回引くことで、画面キーボードの表示と非表示を相互に切り替えることができます。
10. スキャナが読み取ったデータは、iOS の画面キーボードが日本語入力の場合、正しく出力されません。

正しく出力するには、画面キーボードを [英語]、[英語(アメリカ)] または [英語(日本)] に変更しておく必要があります。これらの画面キーボードがない場合は、 [設定] →  [一般] → [キーボード] → [キーボード] → [新しいキーボードを追加] から追加する必要があります。

11. 以下は、テストのための項目です。

Safari で Google や yahoo にアクセスして検索ボックスをタッチします。スキャナ本体のトリガーボタンを素早く 2 回引いて画面キーボードを表示させます。画面キーボードの  [地球] アイコンをタッチまたはロングタッチし、[英語]、[英語(アメリカ)] または [英語(日本)] を選択します。

画面キーボードを [英語]、[英語(アメリカ)] または [英語(日本)] に変更してから、スキャナでバーコードを読み取ると、画面のカーソルの位置に読み取ったバーコードのデータが表示されます。

19.2. BT SPP

Bluetooth®接続で、擬似的なシリアル通信を行う接続方法です。また、かな、カナ、半角カナ、漢字、その他の全角文字を Bluetooth 経由で出力するにはこの方法を使用します。シリアル通信を使用するには適切な受信用のソフトウェアを使用する必要があります。ソフトウェアには、ユニテックが無償で提供している Windows 専用の RSWedge を使用することができます。

注 iOS (iPhone、iPad、iPod) は、BT SPP が使用できないため日本語の出力はできません。

19.2.1. Windows 10 との接続例

次のマイクロソフトのサポートページでも同様の手順を確認することができます。

<https://support.microsoft.com/ja-jp/help/15290/windows-connect-bluetooth-device>

1. スキャナのトリガーボタンを 2 秒以上引き続け、スキャナの電源をオンにします。
2. スキャナで [8.4.ペアリング情報削除](#) (42 ページ) を読み取ります。



ペアリング情報削除

3. スキャナで [8.3.Bluetooth®通信タイプ](#) (41 ページ) の BT SPP を読み取ります。



BT SPP

4. スキャナで [8.6.BT SPP 自動接続](#) (43 ページ) の無効を読み取ります。



無効

5. [Windows スタート] → [設定] → [デバイス] → [Bluetooth とその他のデバイス] に移動し、Bluetooth をオンにします。
6. ペアリング済みの [MS852B_XXXX] (XXX X はスキャナ固有の値) があれば削除します。

7. [Bluetooth またはその他のデバイスを追加する] をクリックし、[*Bluetooth] をクリックします。
8. [MS852B_XXXX] をクリックします。
9. 接続完了を示す画面が PC に表示されます。スキャナはピピと鳴動し、緑色ランプが点灯します。
10. [Windows スタート] → [設定] → [デバイス] → [Bluetooth とその他のデバイス] → [関連設定] の [その他の Bluetooth オプション] をクリックします。
11. [Bluetooth 設定] ダイアログの [COM ポート] タブへ移動します。
12. ペアリングされた [MS852B_XXXX] に対して [発信] 方向と [着信] 方向の 2 つの COM ポートが作成されています。
[発信] 方向の COM ポートからのデータを、RSWedge やその他のソフトウェアを使用して受信します。
RSWedge を使用したデータ受信をご希望の場合は、続けて [20.RSWedge について](#) (174 ページ) をご確認ください。

19.2.2. Android との接続例

次の Google のサポートページでも同様の手順を確認することができます。

<https://support.google.com/android/answer/9075925?hl=ja>

注 Android は画面の表示や操作方法の規格が統一されていません。そのため、メーカーや機種の違いによって操作方法が下記の手順と異なる場合がありますのでご注意ください。

注 Android 向けのデータ受信アプリは用意されておりません。SPP によるデータ受信に対応したアプリをご使用者様にてご用意ください。

基本的には、接続に使用する SPP 対応アプリが示す接続手順に従って操作してください。

以下は Android における一般的な SPP でのペアリングの方法について掲載していますが、アプリによっては、この方法でのペアリングをサポートしていない場合がありますのでご注意ください。

1. スキャナのトリガーボタンを 2 秒以上引き続け、スキャナの電源をオンにします。
2. スキャナで [8.4.ペアリング情報削除](#) (42 ページ) を読み取ります。



ペアリング情報削除

3. スキャナで [8.3.Bluetooth®通信タイプ](#) (41 ページ) の BT SPP を読み取ります。



BT SPP

4. [設定] → [接続済みの端末] → [接続の設定] → [Bluetooth] に移動し、Bluetooth をオンにします。
5. [設定] → [接続済みの端末] に進み、[現在接続されている端末] に [MS852B_XXXX] があれば、[削除] → [このデバイスとのペア設定を解除] してください。
6. [新しいデバイスとペア設定する] をタッチし、[使用可能なデバイス] に [MS852B_XXXX] が表示されるまで待機します。

7. [MS852B_XXXX] をタッチ → [連絡先と通話履歴へのアクセスを許可する] をチェック → [ペア設定する] をタッチします。
8. 接続が完了すると [設定] → [接続済みの端末] の [現在接続されている端末] に [MS852B_XXXX] がリストされます。スキャナはピピと鳴動し、緑色ランプが点灯します。

20. RSWedge について

RSWedge™ Unitech 版（以降、RSWedge）は、指定した COM ポートからのデータを受信し、アクティブ（最前面）なソフトウェアに対してデータを再送信します。シリアル通信に対応していない MS Excel などのソフトウェアに対して日本語を含む QR コードを文字化けせずに再送信することも可能です。

RSWedge は、一般には公開されておらず、弊社のスキャナをご購入いただいたお客様が送付申請を行っていただくことで入手することができます。RSWedge の送付申請は、以下の申請フォームより行ってください。申請には、ご購入頂いた機器名称とシリアル番号が必要です。

RSWedge 送付依頼フォーム

<http://www.unitech-japan.co.jp/rswedge.html>

申請後、当日～数日で RSWedge のインストールファイルが送付されます。お受け取り後、インストールを行ってください。

20.1. セットアップ例

以下は、データを受信して別のソフトウェアへ再送信するための簡単なセットアップ例です。その他のパラメータの説明などは、インストールしたフォルダに存在する「操作ガイド」をご覧ください。

RSWedge 実行後、通信設定のポートにデバイスマネージャーで確認した COM ポート番号を選択し、「開始」ボタンをクリックします。正常に COM ポートに接続できたら、「中止」ボタン以外はロックされます。

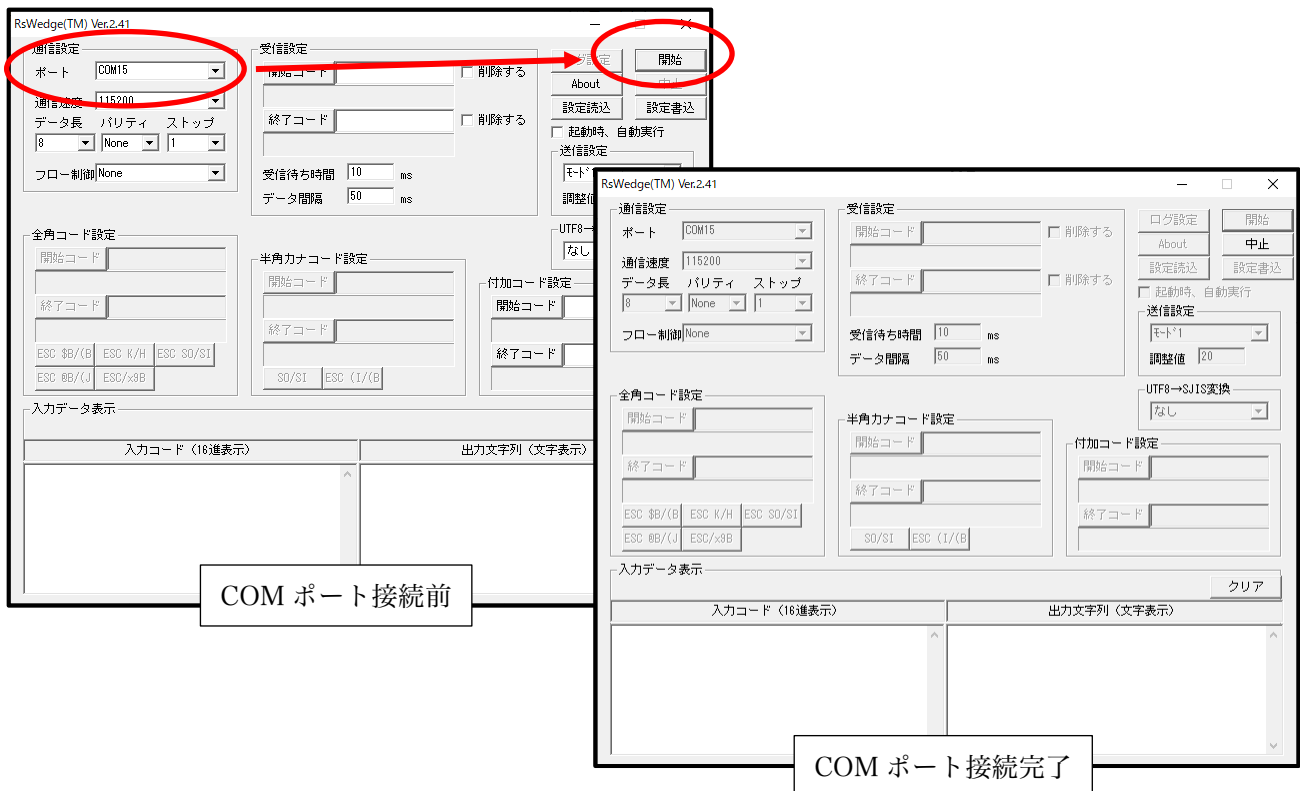

20.2. データの受信確認

RSWedgeのCOMポートへの接続が正常に完了したら、ターゲットのソフトウェアへデータを再送信する前に、RSWedge上でデータが受信できているかどうか確認することをお勧めいたします。RSWedgeは、自身がアクティブ（最前面）の場合は、データの再送信を行わずに自身の**入力データ表示**に受信したデータを表示します。

正常にCOMポートからのデータが受信出来ている場合は、バーコードを読み取る度に**入力データ表示の入力コード（16進表示）**と**出力文字列（文字表示）**の両方にデータが出力されます。どちらか一方にしか表示されない場合は、スキャナがUSB仮想COMエミュレーションへ変更されていないか、正しいCOMポートに接続できていません。

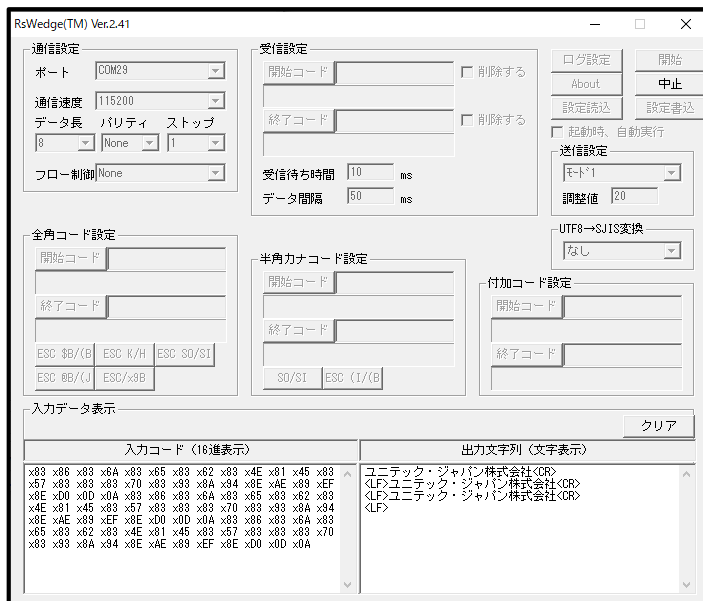

20.4. データを他のソフトウェアへ再送信させる

データを再送信させたいソフトウェアをアクティブ（最前面）にし文字を入力したい場所にカーソルを合わせます。希望のバーコードを読み取り、データが正しく表示されるか確認します。

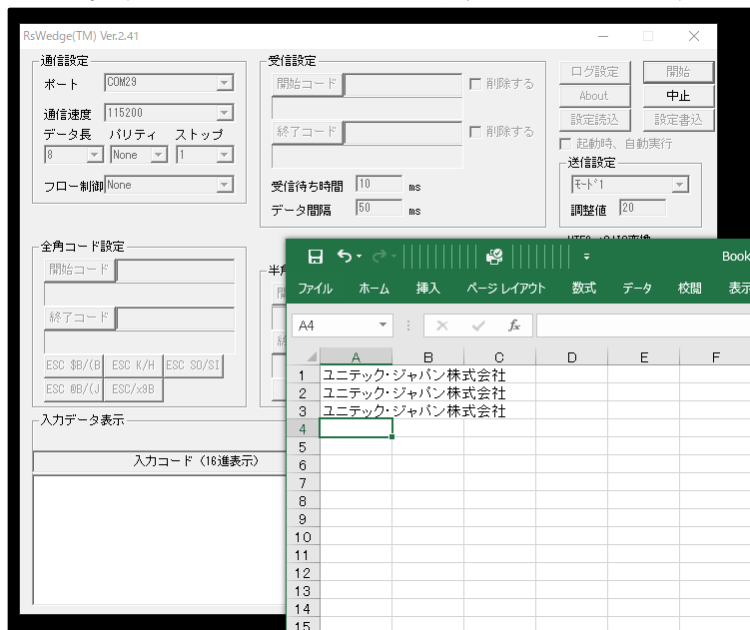

20.5. 起動時、自動実行

RSWedge のこのオプションがチェックされている場合、RSWedge の起動時に自動的に開始ボタンが押されて COM ポートへ接続し、RSWedge は最小化してタスクトレイへ格納されます。ただし、これは Windows の再起動時などに自動実行させるための設定ではありません。Windows の再起動時などに自動実行させたい場合は、このオプションにチェックを入れた RSWedge のショートカットを、Windows のスタートアップフォルダへコピーするなどしておく必要があります。



【参考】 Windows 10 の起動時に自動的に実行されるアプリを変更する

<https://support.microsoft.com/ja-jp/help/4026268/windows-10-change-startup-apps>

21. よくある質問

- Q XX ミリ角の QR コードは読取れますか？
- Q XX 桁で幅が XX ミリのバーコードは読取れますか？
- Q 紙以外に印字されたバーコードは読取れますか？
- Q コンベアで流れてくる商品に貼付けられているバーコードは読み取れますか？
- Q 曲面に貼付けられたバーコードは読取れますか？
- Q バーコードからどのくらい離して読取れますか？

A ユニテックのスキヤナは、ご購入前に事前のご評価を充分に行なっていただくための無償のお貸し出しを実施しております。バーコードは、データ量、印字サイズ、周辺環境、その他の外的要因によって読取りの精度が変化します。例えばオフィスでは読めたのに倉庫だと読めない（周囲が暗かった）といったこともございます。実際の環境での事前の十分な検証をユニテックは推奨しております。必要な方は以下の評価機貸出フォームをご利用ください。

<http://unitech-japan.co.jp/loanform.html>

- Q XX という機器で使用できますか？
- Q XX に Bluetooth で接続できますか？
- Q 安定した Bluetooth 通信を保証できますか？
- Q XX というアプリ、ソフトウェアで使用できますか？

A ユニテックのスキヤナは、ご購入前に事前のご評価を充分に行なっていただくための無償のお貸し出しを実施しております。通信については、ホストの Bluetooth や OS の状態、周辺環境、接続されている周辺機器、その他の内的、外的要因に依存し変化します。実際の環境での事前の十分な検証をユニテックは推奨しております。必要な方は以下の評価機貸出フォームをご利用ください。

<http://unitech-japan.co.jp/loanform.html>

- Q 設定バーコードが読取れません。
- Q 設定バーコードを読取るとエラー音が鳴ります。

A 本マニュアルの 1 ページ目を参照し、本マニュアルの対象機器かどうかを確認してください。次にターゲットの設定バーコードが掲載されたページを A4 等倍にて印刷して読取れるか確認してみてください。

- Q バーコード（QR コード）を読取ったり読取らなったり不安定です。
- Q バーコード（QR コード）の読み取り速度を上げたい。

A スキヤナの適切に読取れる仕様でバーコード（QR コード）が生成されていない可能性があります。ターゲットの大きさ、幅、文字数などを変更したり、上位の機種に変更したりすることを検討してください。

- Q 照準の丸い点を十字に変更したい

A 照準の形状を変更することは出来ません。

Q 専用クレードルに何台のスキャナを接続して使用できますか？

A 1台につき最大1台のスキャナを接続して使用できます。

Q パソコンの電源がオフのとき、クレードルで充電ができない。

A クレードルが充電を行うためには USB からの給電が必要です。パソコンの電源がオフのときに USB 側の給電が停止する場合は充電ができません。その場合は、USB-C ケーブルを使用した直接充電や、電源アダプタ付きの USB ハブを使用するなどをご検討ください。

Q クレードルは RS232 インタフェースをサポートしていますか？

A はい、サポートしています。RS232 インタフェースが必要な場合は、RS232 ケーブル付属モデルをお求めください。

Q USB ケーブルモデルのクレードルに別売の RS232 ケーブルを接続して RS232 モデルとして使用できますか？ また、その逆は可能ですか？

A はい、可能です。クレードルのインターフェーススイッチを切り替えることで、USB、RS232、どちらのインターフェースにも対応できます。

Q USB モデルに付属している USB ケーブルの長さを教えてくださいませんか？

A 2.0メートル（コネクタ含む）です。

Q USB ケーブルの USB コネクタの形状を教えてくださいませんか？

A タイプ A オスです。

Q RS232 モデルに付属している RS232 ケーブルの長さを教えてくださいませんか？

A 2.0メートル（コネクタ含む）です。

Q RS232 ケーブルのホスト側コネクタの形状を教えてくださいませんか？

A D-Sub9 ピン メスです。

Q RS232 ケーブルのピン配置を教えてくださいませんか？

A [2.10.2.D-SUB 9 コネクタの信号 \(20 ページ\)](#) をご確認ください。

Q XX 用にカスタマイズされた RS232 ケーブルまたは変換コネクタを用意してもらえますか？

A 申し訳ございませんがケーブルおよびコネクタの製作は承っておりません。

Q RS232 モデルはホストからの直接給電に対応していますか？

A はい。9 番ピンへの 5V 電源供給に対応しています。

Q 1台のホスト機器（クレードル除く）に最大何台のスキヤナを同時に接続できますか？

A ペ어링は最大 255 台、同時使用は最大 7 台です。この値はホスト機器側の Bluetooth®機能に依存します。たとえば iPhone は同時接続が最大 3 台に制限されています。ホスト側の性能やシステムによっては、同時接続数が増えるほど動作が不安定になります。特殊な用途の場合を除き 2 台以上のスキヤナを 1 台のホストで使用することはお勧めできません。

Q スキヤナは複数のホスト機器とペ어링して切り替えながら使用できますか？

A いいえ、できません。本機はマルチペ어링に対応しておりません。別のホスト機器へ接続を切り替える場合は、以前のホスト機器との接続を解消し、新しいホスト機器と新しくペ어링を行う必要があります。

Q Bluetooth 接続で推奨される Bluetooth ドングル（USB アダプタ）を教えてください。

A 当社では推奨品は準備しておりません。無償で評価機をお貸出ししておりますので、お客様にて事前に十分な検証を行ってください。必要な方は以下の評価機貸出フォームをご利用ください。

<http://unitech-japan.co.jp/loanform.html>

Q Bluetooth で再ペ어링できません。

A 以前の登録情報がホストに残っている場合は削除してから実行してください。

Q 画面キーボードが表示されなくなりました。(iPhone、iPad、iPod)

A トリガーボタンを素早く 2 回引くと表示されます。詳しくは [14.16.iOS ソフトキーボード \(80 ページ\)](#) を参照してください。

Q 画面キーボードが表示されなくなりました。(Android)

A 次の Google サポートページの手順 2 を参考に設定してください。※当該ページは当社の管理するページではございませんので、予告なく変更、削除される場合があります。

<https://support.google.com/accessibility/android/answer/6301490?hl=ja>

抜粋：

Android 7 以降：設定内の[言語と入力]→[物理キーボード]→[仮想キーボードの表示]をオン

Android 6 以前：設定内の[言語と入力]→[現在のキーボード]→[ハードウェア]([スクリーンキーボードを表示する])を選択

Q バーコードデータ後の自動改行/自動実行が行われず、または行われなくなった。(iPhone、iPad、iPod)

A 画面キーボードの設定が「英語」、「英語 (アメリカ)」または「英語 (日本)」になっているか確認してください。「日本語」、「日本語 (かな)」や「日本語 (ローマ字)」では正しく操作が行われません。

Q バーコードデータ後の自動改行/自動実行が行われず、または行われなくなった。(Android)

A 仮想キーボードの設定が英語直接入力になっているか確認してください。「日本語ローマ字入力」や「日本語かな入力」では正しく操作が行われません。Android には多種多様な仮想キーボードが存在し、それぞれに設定方法や仕様が異なるため、これらの操作に対応できない場合もあります。

Q バーコードデータ後の自動改行/自動実行が行われず、または行われなくなった。(Windows)

A IME が半角直接入力 (IME オフ) になっているか確認してください。「ローマ字入力」や「かな入力」などの文字変換を伴う入力方法では正しく操作が行われません。

Q Bluetooth で自動的に再接続できない

A スキャナおよびホストの再起動 (電源オフ→オン) を行ってください。

スキャナ本体：トリガーボタンを 5 秒以上長押し→トリガーボタンを 2 秒以上長押し

Windows 8.1 以前：シャットダウン→電源オン

Windows 10 以降：[設定]→[更新とセキュリティ]→[回復]→[今すぐ再起動]→[PC の電源を切る]→電源オン

iPhone、iPad、iPod：電源オフ→電源オン ※各機種のマニュアルなどをご確認ください。

Android：電源オフ→電源オン ※各機種のマニュアルなどをご確認ください。

Q 同じ文字が何回も続けて入力される。

A 電波環境が悪い状態でバーコードの読み取りを行うと発生します。ホスト機器やクレードルから離れた場所で読み取っている場合は、近づいてから読み取っててください。近距離でも発生する場合は、付近にノイズ源や他の 2.4GHz で動作している機器がないかご確認ください。

Q BT/BLE キーボード接続時、データの一部が欠けてしまいます。

A [11.1.USB/BT/BLE キーボード文字間遅延](#) (53 ページ) を大きい値に設定してみてください。

Q 液晶画面に表示されたバーコード読取れますか？

A はい、読取れます。バーコードがくっきり表示されており、画面輝度 (明るさ) が最大になっている必要があります。読み取りにくい場合は、[14.15.携帯電話/ディスプレイモード](#) (79 ページ) を「有効」に設定してください。 ※すべての環境での読取りを保証しているわけではありません。

Q バーコード読取後の改行を無効化できますか？

Q バーコード読取後の改行を Tab に変更できますか？

A [13.4.ターミネーター](#) (65 ページ) を使用して設定してください。

Q 一部の制御コードが送信されません。(例：0x0D,0x0A が 0x0D になる)

A [13.8.バーコード内の制御コードの送信](#) (68 ページ) を「すべて送信」に設定してください。

Q バーコードの誤読対策を行えますか？

A 各バーコードのセキュリティレベル設定をご確認ください。

Q 特定のバーコードを読取ることができません

A ターゲットのバーコードの種類・規格を確認し、[17.標準設定値一覧](#) (157 ページ) の該当するバーコードの設定項目の標準値を確認してください。標準では読取りが無効になっていたり、読取り桁数が制限されていたりする場合がありますので、適切な設定に変更してください。バーコードの規格が分からない場合は、バーコードの制作元へ確認してください。

Q 照準（赤丸）の重なったバーコードだけ読み取らせることができますか？

A [14.5.ピクリストモード](#)（73 ページ）をご利用ください。

Q JAN-13 コードを読むと先頭の「0」が消えてしまいます

A [15.2.15.UPC-A プリアンブル](#)（90 ページ）を「カントリーコード+システムキャラクタ」に設定してください。

Q 書籍用二段バーコードを1回のスキャンで読み取りできますか？

A いいえ、できません。

Q JAN コードの右の3桁または5桁のコードも一回のスキャンで読み取りできますか？

A [15.2.7.UPC/JAN アドオンコードの読取り](#)（84 ページ）を適切に設定してください。

Q データの開始と終了に A~D のアルファベットが送信されてしまいます

A [15.9.4.NW-7 スタート・ストップキャラクタの送信](#)（118 ページ）を「送信しない」に設定してください。ターゲットのバーコードが Codabar（NW-7）以外の場合に対応できません。

Q GS1 系のバーコードを括弧付きで送信できますか？

A スキャナは AI の編集に対応していないためできません。

Q Excel に送信したら文字化けしてしまいます（E+が表示される）

A セルの書式設定を適切なもの（数値や文字列など）へ変更してください。

Q 特定の記号が異なる記号で表示されてしまいます

A [11.4.キーボードレイアウト](#)（55 ページ）を「日本語」に設定してください。

Q 日本語を含んだ QR コード内のデータを文字化けせずに送信できますか？

A クレードルの場合は [18.2.USB 仮想 COM インターフェース](#)（165 ページ）、Bluetooth の場合は [19.2.BT SPP](#)（172 ページ）をご利用ください。

Q キーボードの入力状態に左右されずに常に正しくデータを送信できますか？

A [11.4.キーボードレイアウト](#)（55 ページ）の「ALT モード」を設定してください。この機能は OS や使用するソフトウェアによっては正しく動作しない場合があります。ご注意ください。

Q 音量最大でもビープ音が聞こえない環境で、視覚で読取確認する方法はありますか？

A [9.9.ダイレクトデコードインジケータ](#)（49 ページ）をご利用ください。

Q バーコードの自動読取りを行えますか？（ハンドフリー動作）

A [14.2.スキャンモード](#)（71 ページ）の「プレゼンテーション」をご利用ください。スキャナは、ハンドフリースタンド（製造番号：5200-900010G）と組み合わせて、ハンドフリーで使用することができます。

Q データの XX 文字目から XX 文字目だけ送信できますか？

Q データを任意の形式に編集して送信できますか？

A いいえ、できません。本機は読み取ったデータを編集して出力する機能をサポートしておりません。

Q ホストからスキャナをコントロールできますか？

A いいえ、できません。

Q MS852B のメーカー標準保証期間を教えてください。

A 1 年間です。

Q 修理を依頼したい

A インターネットブラウザで <http://www.unitech-japan.co.jp/service/> へアクセスし、同ページにリンクされている「修理依頼書」をダウンロードしてください。

22. ASCII 文字セット

クレードル接続方式の USB キーボードインターフェース、8.3.Bluetooth®通信タイプ (41 ページ) の BT キーボードまたは BLE キーボードが選択されている場合はキーストロークとして、クレードル接続方式の USB 仮想 COM インターフェースまたは RS232C インターフェース、8.3.Bluetooth®通信タイプ (41 ページ) の BT SPP が選択されている場合は ASCII コードとして送信されます。

16 進 0x00~0x1F の値を出力したい場合、13.8.バーコード内の制御コードの送信 (68 ページ) を適切に設定してください。

一部の記号が表示されない、または違う記号で表示される場合、11.4.キーボードレイアウト (55 ページ) を適切に設定してください。

Prefix/Suffix 値	フル ASCII Code 39 エンコード文字	キーストローク	ASCII コード	16 進
1000	%U	CTRL + 2	NUL	0x00
1001	\$A	CTRL + A	SOH	0x01
1002	\$B	CTRL + B	STX	0x02
1003	\$C	CTRL + C	ETX	0x03
1004	\$D	CTRL + D	EOT	0x04
1005	\$E	CTRL + E	ENQ	0x05
1006	\$F	CTRL + F	ACK	0x06
1007	\$G	CTRL + G	BEL	0x07
1008	\$H	Back Space	BS	0x08
1009	\$I	Tab	HT	0x09
1010	\$J	CTRL + J	LF	0x0A
1011	\$K	CTRL + K	VT	0x0B
1012	\$L	CTRL + L	FF	0x0C
1013	\$M	Enter	CR	0x0D
1014	\$N	CTRL + N	SO	0x0E
1015	\$O	CTRL + O	SI	0x0F
1016	\$P	CTRL + P	DLE	0x10
1017	\$Q	CTRL + Q	DC1	0x11
1018	\$R	CTRL + R	DC2	0x12
1019	\$S	CTRL + S	DC3	0x13

ASCII 文字セット (続き)

Prefix/Suffix 値	フル ASCII Code 39 エンコード文字	キーストローク	ASCII コード	16 進
1020	\$T	CTRL + T	DC4	0x14
1021	\$U	CTRL + U	NAK	0x15
1022	\$V	CTRL + V	SYN	0x16
1023	\$W	CTRL + W	ETB	0x17
1024	\$X	CTRL + X	CAN	0x18
1025	\$Y	CTRL + Y	EM	0x19
1026	\$Z	CTRL + Z	SUB	0x1A
1027	%A	Escape	ESC	0x1B
1028	%B	CTRL + \	FS	0x1C
1029	%C	CTRL +]	GS	0x1D
1030	%D	CTRL + 6	RS	0x1E
1031	%E	CTRL + -	US	0x1F
1032	Space	Space	Space	0x20
1033	/A	!	!	0x21
1034	/B	"	"	0x22
1035	/C	#	#	0x23
1036	/D	\$	\$	0x24
1037	/E	%	%	0x25
1038	/F	&	&	0x26
1039	/G	'	'	0x27
1040	/H	((0x28
1041	/I))	0x29
1042	/J	*	*	0x2A
1043	/K	+	+	0x2B
1044	/L	,	,	0x2C
1045	-	-	-	0x2D
1046	.	.	.	0x2E
1047	/O	/	/	0x2F

ASCII 文字セット (続き)

Prefix/Suffix 値	フル ASCII Code 39 エンコード文字	キーストローク	ASCII コード	16 進
1048	0	0	0	0x30
1049	1	1	1	0x31
1050	2	2	2	0x32
1051	3	3	3	0x33
1052	4	4	4	0x34
1053	5	5	5	0x35
1054	6	6	6	0x36
1055	7	7	7	0x37
1056	8	8	8	0x38
1057	9	9	9	0x39
1058	/Z	:	:	0x3A
1059	%F	;	;	0x3B
1060	%G	<	<	0x3C
1061	%H	=	=	0x3D
1062	%I	>	>	0x3E
1063	%J	?	?	0x3F
1064	%V	@	@	0x40
1065	A	A	A	0x41
1066	B	B	B	0x42
1067	C	C	C	0x43
1068	D	D	D	0x44
1069	E	E	E	0x45
1070	F	F	F	0x46
1071	G	G	G	0x47
1072	H	H	H	0x48
1073	I	I	I	0x49
1074	J	J	J	0x4A
1075	K	K	K	0x4B
1076	L	L	L	0x4C

ASCII 文字セット (続き)

Prefix/Suffix 値	フル ASCII Code 39 エンコード文字	キーストローク	ASCII コード	16 進
1077	M	M	M	0x4D
1078	N	N	N	0x4E
1079	O	O	O	0x4F
1080	P	P	P	0x50
1081	Q	Q	Q	0x51
1082	R	R	R	0x52
1083	S	S	S	0x53
1084	T	T	T	0x54
1085	U	U	U	0x55
1086	V	V	V	0x56
1087	W	W	W	0x57
1088	X	X	X	0x58
1089	Y	Y	Y	0x59
1090	Z	Z	Z	0x5A
1091	%K	[[0x5B
1092	%L	\	\	0x5C
1093	%M]]	0x5D
1094	%N	^	^	0x5E
1095	%O	_	_	0x5F
1096	%W	`	`	0x60
1097	+A	a	a	0x61
1098	+B	b	b	0x62
1099	+C	c	c	0x63
1100	+D	d	d	0x64
1101	+E	e	e	0x65
1102	+F	f	f	0x66
1103	+G	g	g	0x67
1104	+H	h	h	0x68
1105	+I	i	i	0x69

ASCII 文字セット (続き)

Prefix/Suffix 値	フル ASCII Code 39 エンコード文字	キーストローク	ASCII コード	16 進
1106	+J	j	j	0x6A
1107	+K	k	k	0x6B
1108	+L	l	l	0x6C
1109	+M	m	m	0x6D
1110	+N	n	n	0x6E
1111	+O	o	o	0x6F
1112	+P	p	p	0x70
1113	+Q	q	q	0x71
1114	+R	r	r	0x72
1115	+S	s	s	0x73
1116	+T	t	t	0x74
1117	+U	u	u	0x75
1118	+V	v	v	0x76
1119	+W	w	w	0x77
1120	+X	x	x	0x78
1121	+Y	y	y	0x79
1122	+Z	z	z	0x7A
1123	%P	{	{	0x7B
1124	%Q			0x7C
1125	%R	}	}	0x7D
1126	%S	~	~	0x7E
1127	%T	Back Space	DEL	0x7F

23. 数字バーコード



0



1



2



3



4



5

数字バーコード（続き）



6



7



8



9



キャンセル

24. テストバーコード

Code 39 (チェックデジット付き)

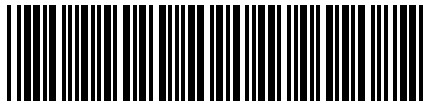

UNITECHE

Code 39 (フル ASCII)

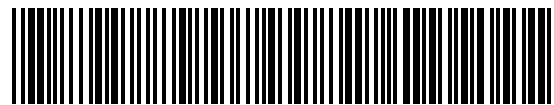

フル ASCII 有効 : _abc012

フル ASCII 無効 : %O+A+B+C012

Code 128



Unitech128

GS1-128



(01)1234567890128(30)12(17)191231

UPC-A



012345678905

UPC-E0



01234565

GS1 系バーコードの括弧の出力には対応しておりません。

テストバーコード (続き)

JAN-13



4912345678904

JAN-13 (先頭0)

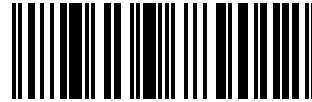

0123456789012

JAN-8

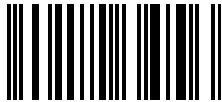

49123456

JAN-13 (5桁アドオン)



4912345678904 12345

JAN-13 (2桁アドオン)

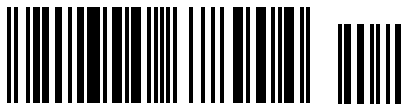

4912345678904 12

Codabar (チェックデジット付き)

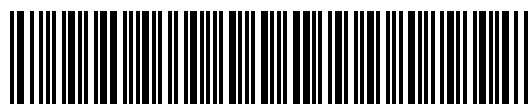

A22357000599877A

テストバーコード（続き）

Interleaved 2 of 5（チェックデジット付き）



12345678901231

GS1 Databar Omnidirectional

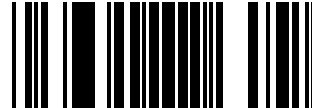

(01)45512345678903

GS1 Databar 多層型



(01)45598706543219

GS1 Databar Limited



(01)04512345678906

GS1 Databar Limited（台紙が黒）



(01)04512345678906

注 このバーコードはバーが白でスペースが黒の反転バーコードではありません。これは、バーは黒でスペースは白の標準バーコードの左右に空白（クワイエットゾーン）を加えたバーコードです。GS1 Databar の反転は規格外です。

GS1 Databar Expanded



(01)95012345678903(3103)000123

GS1 系バーコードの括弧の出力には対応しておりません。

テストバーコード（続き）

GS1 Databar Expanded 多層型



(01)95012345678903(17)191231

日本郵便カスタマバーコード



10400331-5-19-8

合成シンボル CC-A

with GS1 Databar Limited



(01)04512345678906

(10)123ABC(17)191231

合成シンボル CC-A（台紙が黒）

with GS1 Databar Limited



(01)04512345678906

(10)123ABC(17)191231

注 このバーコードはバーが白でスペースが黒の反転バーコードではありません。これは、バーは黒でスペースは白の標準バーコードの左右に空白（クワイエットゾーン）を加えたバーコードです。GS1 Databar の反転は規格外です。

GS1 系バーコードの括弧の出力には対応していません。

テストバーコード（続き）

PDF417



PDF417 SAMPL CODE 123

Micro PDF417

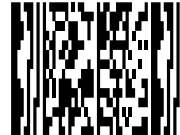

MicroPDF417 SAMPLE CODE ABC123

Data Matrix



Data Matrix Sample Code Regular

Data Matrix（反転）



Data Matrix Sample Code Reverse

QR コード



QR Code Sample Normal <http://jp.ute.com>

注 文字列が正しく表示されない場合は [11.4.キーボードレイアウト](#)（55 ページ）を見直してください。

テストバーコード（続き）

QR コード（反転）



QR Code Sample Reverse <http://jp.ute.com>

注 文字列が正しく表示されない場合は [11.4.キーボードレイアウト](#)（55 ページ）を見直してください。

マイクロ QR コード



Micro QR Code

Aztec コード



Aztec Code Sample Code